

Manual de servicio de Dell™ Inspiron™ One 19

[Información técnica general](#)

[Antes de comenzar](#)

[Cubierta de E/S](#)

[Base del equipo](#)

[Unidad óptica](#)

[Cubierta decorativa](#)

[Cubierta del altavoz](#)

[Embellecedor de la pantalla](#)

[Cubierta posterior](#)

[Unidad de disco duro](#)

[Soporte de E/S](#)

[Tarjeta de E/S](#)

[Inversor](#)

[Protector metálico posterior](#)

[Protector de la placa base](#)

[Ventilador de la placa base](#)

[Módulos de memoria](#)

[Batería de tipo botón](#)

[Minitarjeta inalámbrica](#)

[Disipador de calor del procesador](#)

[Ventiladores/disipadores del calor](#)

[Procesador](#)

[Suministro de energía](#)

[Placa base](#)

[Pantalla](#)

[Cámara](#)

[Altavoces](#)

[Utilidad de configuración del sistema](#)

Notas, precauciones y advertencias

 **NOTA:** una NOTA indica información importante que le ayuda a conseguir un mejor rendimiento de su equipo.

 **PRECAUCIÓN:** una PRECAUCIÓN indica la posibilidad de daños en el hardware o pérdida de datos, y le explica cómo evitar el problema.

 **ADVERTENCIA:** un AVISO indica el riesgo de daños materiales, lesiones o incluso la muerte.

La información contenida en este documento puede modificarse sin aviso previo.
© 2009 Dell Inc. Todos los derechos reservados.

Queda estrictamente prohibida la reproducción de este material en cualquier forma sin la autorización por escrito de Dell Inc.

Marcas comerciales utilizadas en este texto: *Dell*, el logotipo de *DELL* e *Inspiron* son marcas comerciales de Dell Inc.; *Microsoft*, *Windows*, *Windows Vista* y el logotipo del botón de inicio de *Windows Vista* son marcas comerciales o marcas comerciales registradas de Microsoft Corporation en Estados Unidos o en otros países.

Este documento puede incluir otras marcas y nombres comerciales para referirse a las entidades que son propietarias de los mismos o a sus productos. Dell Inc. renuncia a cualquier interés sobre la propiedad de marcas y nombres comerciales que no sean los suyos.

Modelo W01B Tipo W01B001

Septiembre de 2009 Rev. A00

[Regresar a la página de contenido](#)

Cubierta decorativa

Manual de servicio de Dell™ Inspiron™ One 19

- [Extracción de la cubierta decorativa](#)
- [Colocación de la cubierta decorativa](#)

⚠ ADVERTENCIA: antes de manipular el interior del equipo, siga las instrucciones de seguridad que se entregan con él. Para obtener información adicional sobre prácticas recomendadas de seguridad, visite la página de inicio sobre el cumplimiento de normativas en www.dell.com/regulatory_compliance.

⚠ PRECAUCIÓN: sólo un técnico de servicio certificado debe realizar reparaciones en el equipo. La garantía no cubre los daños por reparaciones no autorizadas por Dell™.

⚠ PRECAUCIÓN: para evitar descargas electrostáticas, toque tierra mediante el uso de una muñequera de conexión a tierra o toque periódicamente una superficie metálica no pintada (por ejemplo, un conector del equipo).

Extracción de la cubierta decorativa

1. Siga los procedimientos que se indican en el apartado [Antes de comenzar](#).
2. Coloque el equipo en posición vertical.
3. Presione los bloqueos y empújelos para liberar la cubierta decorativa.
4. Coloque el equipo boca arriba sobre una superficie plana.
5. Levante la cubierta decorativa y sáquela del equipo.

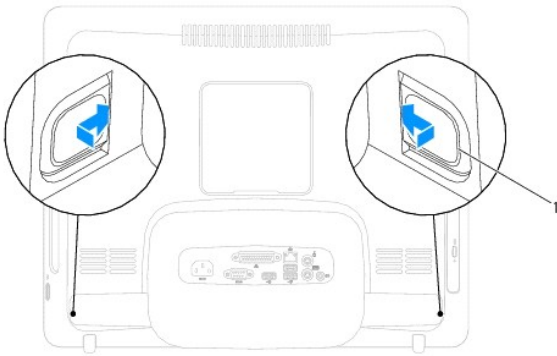

1 Bloqueos (2)

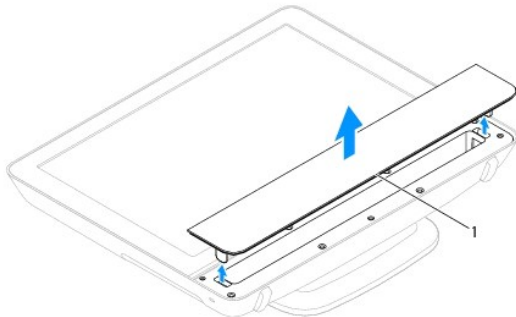

1 Cubierta decorativa

Colocación de la cubierta decorativa

1. Siga los procedimientos que se indican en el apartado [Antes de comenzar](#).
2. Coloque el equipo boca arriba sobre una superficie plana.
3. Coloque los bloqueos situados en la cubierta decorativa en los orificios situados en la cubierta del altavoz.
4. Presione sobre la cubierta decorativa hasta que encaje en su sitio.
5. **Conecte el equipo y todos los dispositivos conectados a los enchufes eléctricos y enciéndalos.**

[Regresar a la página de contenido](#)

[Regresar a la página de contenido](#)

Cubierta posterior

Manual de servicio de Dell™ Inspiron™ One 19

- [Extracción de la cubierta posterior](#)
- [Colocación de la cubierta posterior](#)

⚠ ADVERTENCIA: antes de manipular el interior del equipo, siga las instrucciones de seguridad que se entregan con él. Para obtener información adicional sobre prácticas recomendadas de seguridad, visite la página de inicio sobre el cumplimiento de normativas en www.dell.com/regulatory_compliance.

⚠ PRECAUCIÓN: sólo un técnico de servicio certificado debe realizar reparaciones en el equipo. La garantía no cubre los daños por reparaciones no autorizadas por Dell™.

⚠ PRECAUCIÓN: para evitar descargas electrostáticas, toque tierra mediante el uso de una muñequera de conexión a tierra o toque periódicamente una superficie metálica no pintada (por ejemplo, un conector del equipo).

Extracción de la cubierta posterior

1. Siga los procedimientos que se indican en el apartado [Antes de comenzar](#).
2. Extraiga la cubierta de E/S (consulte [Extracción de la cubierta de E/S](#)).
3. Extraiga la base del equipo (consulte [Extracción de la base del equipo](#)).
4. Retire la unidad óptica (consulte [Extracción de la unidad óptica](#)).
5. Retire el tornillo que fija la cubierta posterior al equipo.

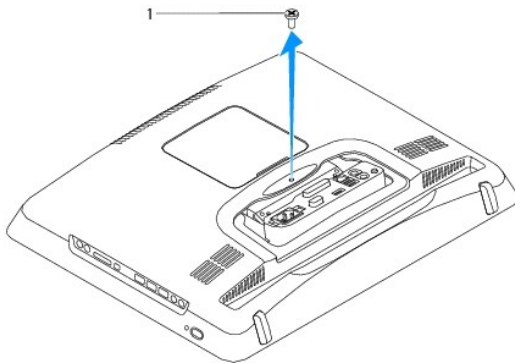

1	Tornillo
---	----------

6. Extraiga la cubierta decorativa (consulte [Extracción de la cubierta decorativa](#)).
7. Extraiga la cubierta del altavoz (consulte [Extracción de la cubierta del altavoz](#)).
8. Retire el embellecedor de la pantalla (consulte [Extracción del embellecedor de la pantalla](#)).
9. Extraiga los diez tornillos que fijan la cubierta posterior al chasis.
10. Levante el chasis para sacarlo de la cubierta posterior, dele la vuelta y colóquelo sobre una superficie limpia.
11. Coloque la cubierta posterior en un lugar seguro.

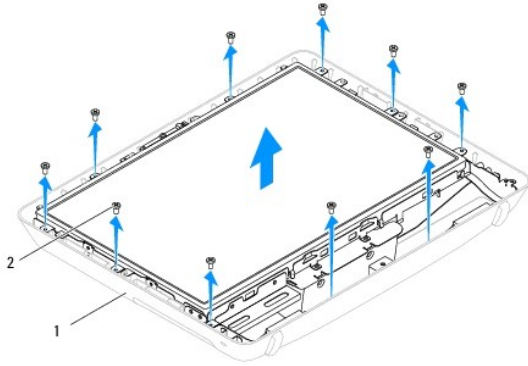

1	Cubierta posterior	2	Tornillos (10)
---	--------------------	---	----------------

Colocación de la cubierta posterior

1. Siga los procedimientos que se indican en el apartado [Antes de comenzar](#).
2. Levante el chasis de la superficie limpia.
3. Dele la vuelta y alinee los orificios para tornillos situados en el chasis con los orificios para tornillos situados en la cubierta posterior.
4. Coloque los diez tornillos que fijan la cubierta posterior al chasis.
5. Vuelva a colocar el embellecedor de la pantalla (consulte [Colocación del embellecedor de la pantalla](#)).
6. Coloque la cubierta del altavoz (consulte [Colocación de la cubierta del altavoz](#)).
7. Coloque la cubierta decorativa (consulte [Colocación de la cubierta decorativa](#)).
8. Coloque el tornillo que fija la cubierta posterior al equipo.
9. Vuelva a colocar la unidad óptica (consulte [Colocación de la unidad óptica](#)).
10. Vuelva a colocar la base del equipo (consulte [Colocación de la base del equipo](#)).
11. Coloque la cubierta de E/S (consulte [Colocación de la cubierta de E/S](#)).

⚠ PRECAUCIÓN: antes de encender el equipo, vuelva a colocar todos los tornillos y asegúrese de que no queda ninguno perdido dentro del equipo. De lo contrario, el equipo podría llegar a estropearse.

12. Conecte el equipo y todos los dispositivos conectados a los enchufes eléctricos y enciéndalos.

[Regresar a la página de contenido](#)

[Regresar a la página de contenido](#)

Antes de comenzar

Manual de servicio de Dell™ Inspiron™ One 19

- [Herramientas recomendadas](#)
- [Apagado del equipo](#)
- [Instrucciones de seguridad](#)

En este manual se describen los procedimientos para retirar e instalar los componentes del equipo. A menos que se señale lo contrario, cada procedimiento asume que existen las siguientes condiciones:

- 1 Ha realizado los pasos descritos en [Apagado del equipo](#) y en [Instrucciones de seguridad](#).
- 1 Ha leído la información sobre seguridad que venía con su equipo.
- 1 Se puede cambiar un componente o, si se ha adquirido por separado, se puede instalar realizando el procedimiento de extracción en orden inverso.

Herramientas recomendadas

Los procedimientos de este documento podrían requerir el uso de las siguientes herramientas:

- 1 Destornillador Phillips pequeño
- 1 Un destornillador para tuercas hexagonales
- 1 Programa de actualización ejecutable del BIOS flash en support.dell.com

Apagado del equipo

 **PRECAUCIÓN:** para evitar la pérdida de datos, guarde y cierre los archivos que tenga abiertos y salga de todos los programas antes de apagar el equipo.

1. Guarde y cierre todos los archivos abiertos y salga de todos los programas activos.
2. Apague el sistema operativo:

Windows Vista®:

Haga clic en el botón Inicio , haga clic en la flecha , y, a continuación, elija **Apagar**.

Windows® 7:

Haga clic en el botón Inicio  y elija **Apagar**.

3. Asegúrese de que el equipo esté apagado. Si el equipo no se apagó automáticamente al cerrar el sistema operativo, mantenga presionado el botón de encendido hasta que se apague el equipo.

Instrucciones de seguridad

Aplique las siguientes pautas de seguridad para proteger el equipo contra posibles daños y garantizar su propia seguridad personal.

 **ADVERTENCIA:** antes de manipular el interior del equipo, siga las instrucciones de seguridad que se entregan con él. Para obtener información adicional sobre prácticas recomendadas de seguridad, visite la página de inicio sobre el cumplimiento de normativas en www.dell.com/regulatory_compliance.

 **ADVERTENCIA:** desconecte todas las fuentes de alimentación antes de abrir la carcasa para cambiar, retirar o instalar accesorios. Una vez finalizada la instalación, debe volver a colocar la carcasa e instalar todos los elementos de fijación antes de conectarlos a la fuente de alimentación.

 **PRECAUCIÓN:** los técnicos de servicio especializados son las únicas personas autorizadas para retirar las cubiertas y acceder a los componentes internos del equipo. Consulte las instrucciones de seguridad para obtener información completa acerca de las medidas de seguridad, la manipulación del interior de su equipo y la protección frente a descargas electrostáticas.

 **PRECAUCIÓN:** para evitar descargas electrostáticas, toque tierra mediante el uso de una muñequera de conexión a tierra o toque periódicamente una superficie metálica no pintada (por ejemplo, un conector del equipo).

 **PRECAUCIÓN:** cuando desconecte un cable, tire de su conector o de su lengüeta de tiro, y no del cable mismo. Algunos cables tienen conectores con lengüetas de bloqueo; si va a desconectar un cable de este tipo, antes presione las lengüetas de bloqueo. Cuando separe conectores, manténgalos alineados para evitar doblar las patas de conexión. Además, antes de conectar un cable, asegúrese de que los dos conectores estén

orientados y alineados correctamente.

 **PRECAUCIÓN:** para evitar que se produzcan daños en el equipo, realice los pasos siguientes antes de empezar a manipular su interior.

1. Asegúrese de que la superficie de trabajo sea plana y esté limpia para evitar que se raye la superficie del equipo.
2. Apague el equipo (consulte [Apagado del equipo](#)) y todos los dispositivos conectados.

 **PRECAUCIÓN:** para desenchufar un cable de red, desconéctelo primero del equipo y, a continuación, del dispositivo de red.

3. Desconecte todos los cables telefónicos o de red del equipo.
4. Desconecte su equipo y todos los dispositivos conectados de los enchufes eléctricos.
5. Desconecte todos los dispositivos conectados al equipo.
6. Mantenga pulsado el botón de encendido con el sistema desenchufado para conectar a tierra la placa base.

[Regresar a la página de contenido](#)

[Regresar a la página de contenido](#)

Cámara

Manual de servicio de Dell™ Inspiron™ One 19

- [Extracción de la cámara](#)
- [Colocación de la cámara](#)

⚠ ADVERTENCIA: antes de manipular el interior del equipo, siga las instrucciones de seguridad que se entregan con él. Para obtener información adicional sobre prácticas recomendadas de seguridad, visite la página de inicio sobre el cumplimiento de normativas en www.dell.com/regulatory_compliance.

⚠ PRECAUCIÓN: sólo un técnico de servicio certificado debe realizar reparaciones en el equipo. La garantía no cubre los daños por reparaciones no autorizadas por Dell™.

⚠ PRECAUCIÓN: para evitar descargas electrostáticas, toque tierra mediante el uso de una muñequera de conexión a tierra o toque periódicamente una superficie metálica no pintada (por ejemplo, un conector del equipo).

Extracción de la cámara

1. Siga los procedimientos que se indican en el apartado [Antes de comenzar](#).
2. Retire el embellecedor de la pantalla (consulte [Extracción del embellecedor de la pantalla](#)).
3. Desconecte el cable de la cámara del conector del módulo de la cámara.
4. Haga palanca con un instrumento de plástico acabado en punta en el módulo de la cámara para separarlo del chasis.
5. Levante el módulo de la cámara para sacarlo del chasis.

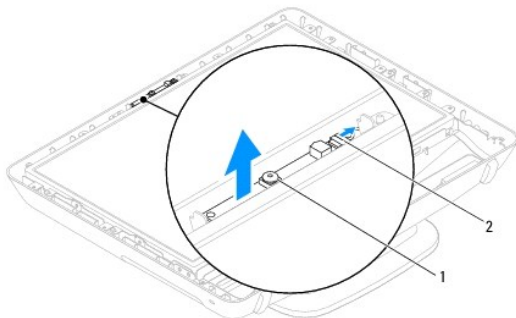

1	Cámara	2	Conector del cable de la cámara
---	--------	---	---------------------------------

Colocación de la cámara

1. Siga los procedimientos que se indican en el apartado [Antes de comenzar](#).
2. Pegue el módulo de la cámara al chasis con el pegamento proporcionado con el nuevo módulo de la cámara.
3. Conecte el cable de la cámara al conector del módulo de la cámara.
4. Vuelva a colocar el embellecedor de la pantalla (consulte [Colocación del embellecedor de la pantalla](#)).

⚠ PRECAUCIÓN: antes de encender el equipo, vuelva a colocar todos los tornillos y asegúrese de que no queda ninguno perdido dentro del equipo. De lo contrario, el equipo podría llegar a estropearse.

5. Conecte el equipo y todos los dispositivos conectados a los enchufes eléctricos y enciéndalos.

[Regresar a la página de contenido](#)

[Regresar a la página de contenido](#)

Minitarjeta inalámbrica

Manual de servicio de Dell™ Inspiron™ One 19

- [Cómo extraer la minitarjeta](#)
- [Colocación de la minitarjeta](#)

⚠ ADVERTENCIA: antes de manipular el interior del equipo, siga las instrucciones de seguridad que se entregan con él. Para obtener información adicional sobre prácticas recomendadas de seguridad, visite la página de inicio sobre el cumplimiento de normativas en www.dell.com/regulatory_compliance.

⚠ PRECAUCIÓN: sólo un técnico de servicio certificado debe realizar reparaciones en el equipo. La garantía no cubre los daños por reparaciones no autorizadas por Dell™.

⚠ PRECAUCIÓN: para evitar descargas electrostáticas, toque tierra mediante el uso de una muñequera de conexión a tierra o toque periódicamente una superficie metálica no pintada (por ejemplo, un conector del equipo).

📄 NOTA: Dell no garantiza la compatibilidad ni proporciona asistencia para las minitarjetas de otros fabricantes.

Si ha pedido una minitarjeta inalámbrica con su equipo, ya estará instalada en él.

El equipo admite una ranura para minitarjetas de longitud media para Red de área local inalámbrica (WLAN).

Cómo extraer la minitarjeta

1. Siga los procedimientos que se indican en el apartado [Antes de comenzar](#).
2. Extraiga la cubierta de E/S (consulte [Extracción de la cubierta de E/S](#)).
3. Extraiga la base del equipo (consulte [Extracción de la base del equipo](#)).
4. Retire la unidad óptica (consulte [Extracción de la unidad óptica](#)).
5. Extraiga la cubierta decorativa (consulte [Extracción de la cubierta decorativa](#)).
6. Extraiga la cubierta del altavoz (consulte [Extracción de la cubierta del altavoz](#)).
7. Retire el embellecedor de la pantalla (consulte [Extracción del embellecedor de la pantalla](#)).
8. Extraiga la cubierta posterior (consulte [Extracción de la cubierta posterior](#)).
9. Extraiga el soporte de E/S (consulte [Extracción del soporte de E/S](#)).
10. Retire el inversor (consulte [Retirada del inversor](#)).
11. Extraiga el protector de la placa base (consulte [Extracción del protector de la placa base](#)).
12. Desconecte los cables de antena de la minitarjeta.
13. Retire el tornillo que fija la minitarjeta al conector de la placa base.
14. Levante la minitarjeta para sacarla del conector de la placa base.

⚠ PRECAUCIÓN: mientras la minitarjeta no esté en el equipo, guárdela en un embalaje con protección antiestática (consulte "Protección contra descargas electrostáticas" en las instrucciones de seguridad suministradas con el equipo).

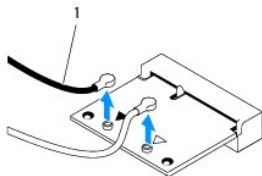

1	Cables de antena (2)
---	----------------------

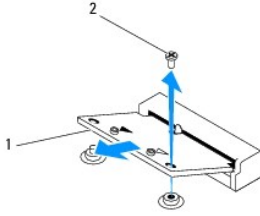

1	Minitarjeta	2	Tornillo
---	-------------	---	----------

Colocación de la minitarjeta

PRECAUCIÓN: los conectores tienen la forma adecuada para garantizar que la inserción es correcta. Si aplica una fuerza excesiva, puede dañar los conectores.

PRECAUCIÓN: para evitar daños a la minitarjeta, asegúrese de que no hay ningún cable o cable de antena por debajo de ella.

1. Siga los procedimientos que se indican en el apartado [Antes de comenzar](#).
2. Alinee la muesca de la minitarjeta con la lengüeta situada en el conector de la placa base.
3. Inserte la minitarjeta formando un ángulo de 45 grados en el conector de la placa base.
4. Presione sobre el otro extremo de la minitarjeta. Coloque el tornillo que fija la minitarjeta al conector de la placa base.
5. Conecte los cables de la antena adecuados en la minitarjeta que está instalando. La siguiente tabla proporciona el esquema de los colores del cable de la antena para la minitarjeta compatible con su equipo.

Conectores de la minitarjeta	Esquema de colores del cable de la antena
WLAN (2 cables de antena)	
WLAN principal (triángulo blanco)	Blanco
WLAN auxiliar (triángulo negro)	Negro

6. Vuelva a colocar el protector de la placa base (consulte [Colocación del protector de la placa base](#)).
7. Vuelva a colocar el inversor (consulte [Colocación del inversor](#)).
8. Vuelva a colocar el soporte de E/S (consulte [Colocación del soporte de E/S](#)).
9. Vuelva a colocar la cubierta posterior (consulte [Colocación de la cubierta posterior](#)).
10. Vuelva a colocar el embellecedor de la pantalla (consulte [Colocación del embellecedor de la pantalla](#)).
11. Vuelva a colocar la cubierta del altavoz (consulte [Colocación de la cubierta del altavoz](#)).
12. Vuelva a colocar la cubierta decorativa (consulte [Colocación de la cubierta decorativa](#)).
13. Vuelva a colocar la unidad óptica (consulte [Colocación de la unidad óptica](#)).
14. Vuelva a colocar la base del equipo (consulte [Colocación de la base del equipo](#)).
15. Coloque la cubierta de E/S (consulte [Colocación de la cubierta de E/S](#)).

PRECAUCIÓN: antes de encender el equipo, vuelva a colocar todos los tornillos y asegúrese de que no queda ninguno perdido dentro del equipo. De lo contrario, el equipo podría llegar a estropearse.

16. Conecte el equipo y todos los dispositivos conectados a los enchufes eléctricos y enciéndalos.

[Regresar a la página de contenido](#)

Batería de tipo botón

Manual de servicio de Dell™ Inspiron™ One 19

- [Extracción de la batería de tipo botón](#)
- [Colocación de la batería de tipo botón](#)

- ⚠ ADVERTENCIA:** antes de manipular el interior del equipo, siga las instrucciones de seguridad que se entregan con él. Para obtener información adicional sobre prácticas recomendadas de seguridad, visite la página de inicio sobre el cumplimiento de normativas en www.dell.com/regulatory_compliance.
- ⚠ ADVERTENCIA:** una batería nueva puede explotar si no se instala correctamente. Sustituya la batería únicamente por una del mismo tipo o de un tipo equivalente recomendado por el fabricante. Deseche las baterías agotadas de acuerdo con las instrucciones del fabricante.
- ⚠ PRECAUCIÓN:** sólo un técnico de servicio certificado debe realizar reparaciones en el equipo. La garantía no cubre los daños por reparaciones no autorizadas por Dell™.
- ⚠ PRECAUCIÓN:** para evitar descargas electrostáticas, toque tierra mediante el uso de una muñequera de conexión a tierra o toque periódicamente una superficie metálica no pintada (por ejemplo, un conector del equipo).

Extracción de la batería de tipo botón

1. Anote los valores de todas las pantallas de la utilidad de configuración del sistema (consulte [Utilidad de configuración del sistema](#)) para poder restaurar la configuración correcta en el [paso 14](#).
2. Siga los procedimientos que se indican en el apartado [Antes de comenzar](#).
3. Extraiga la cubierta de E/S (consulte [Extracción de la cubierta de E/S](#)).
4. Extraiga la base del equipo (consulte [Extracción de la base del equipo](#)).
5. Retire la unidad óptica (consulte [Extracción de la unidad óptica](#)).
6. Extraiga la cubierta decorativa (consulte [Extracción de la cubierta decorativa](#)).
7. Extraiga la cubierta del altavoz (consulte [Extracción de la cubierta del altavoz](#)).
8. Retire el embellecedor de la pantalla (consulte [Extracción del embellecedor de la pantalla](#)).
9. Extraiga la cubierta posterior (consulte [Extracción de la cubierta posterior](#)).
10. Extraiga el soporte de E/S (consulte [Extracción del soporte de E/S](#)).
11. Retire el inversor (consulte [Retirada del inversor](#)).
12. Extraiga el protector de la placa base (consulte [Extracción del protector de la placa base](#)).
13. Levante la batería de tipo botón tirando suavemente de la palanca y sáquela del zócalo.

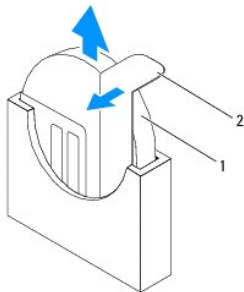

1	Batería de celda de tipo botón	2	Palanca de liberación
---	--------------------------------	---	-----------------------

Colocación de la batería de tipo botón

1. Siga los procedimientos que se indican en el apartado [Antes de comenzar](#).
2. Coloque la nueva batería de tipo botón en el zócalo con el lado marcado con "+" hacia la izquierda y encájela en su sitio.
3. Coloque el protector de la placa base (consulte [Colocación del protector de la placa base](#)).
4. Vuelva a colocar el inversor (consulte [Colocación del inversor](#)).
5. Coloque el soporte de E/S (consulte [Colocación del soporte de E/S](#)).
6. Vuelva a colocar la cubierta posterior (consulte [Colocación de la cubierta posterior](#)).
7. Vuelva a colocar el embellecedor de la pantalla (consulte [Colocación del embellecedor de la pantalla](#)).
8. Coloque la cubierta del altavoz (consulte [Colocación de la cubierta del altavoz](#)).
9. Coloque la cubierta decorativa (consulte [Colocación de la cubierta decorativa](#)).
10. Vuelva a colocar la unidad óptica (consulte [Colocación de la unidad óptica](#)).
11. Vuelva a colocar la base del equipo (consulte [Colocación de la base del equipo](#)).
12. Coloque la cubierta de E/S (consulte [Colocación de la cubierta de E/S](#)).

 **PRECAUCIÓN:** antes de encender el equipo, vuelva a colocar todos los tornillos y asegúrese de que no queda ninguno perdido dentro del equipo. De lo contrario, el equipo podría llegar a estropearse.

13. Conecte el equipo y los dispositivos a los enchufes eléctricos y enciéndalos.
14. Abra la utilidad de configuración del sistema (consulte [Utilidad de configuración del sistema](#)) y restaure la configuración que ha anotado en el [paso 1](#).

[Regresar a la página de contenido](#)

[Regresar a la página de contenido](#)

Pantalla

Manual de servicio de Dell™ Inspiron™ One 19

- [Panel de la pantalla](#)
- [Cable de la pantalla](#)

- ⚠ ADVERTENCIA:** antes de manipular el interior del equipo, siga las instrucciones de seguridad que se entregan con él. Para obtener información adicional sobre prácticas recomendadas de seguridad, visite la página de inicio sobre el cumplimiento de normativas en www.dell.com/regulatory_compliance.
- ⚠ PRECAUCIÓN:** sólo un técnico de servicio certificado debe realizar reparaciones en el equipo. La garantía no cubre los daños por reparaciones no autorizadas por Dell™.
- ⚠ PRECAUCIÓN:** para evitar descargas electrostáticas, toque tierra mediante el uso de una muñequera de conexión a tierra o toque periódicamente una superficie metálica no pintada (por ejemplo, un conector del equipo).

Panel de la pantalla

Extracción del panel de la pantalla

1. Siga los procedimientos que se indican en el apartado [Antes de comenzar](#).
2. Extraiga la placa base (consulte [Extracción de la placa base](#)).
3. Dé la vuelta al equipo.
4. Retire los cuatro tornillos que fijan el panel de la pantalla al chasis.
5. Extraiga los cables de la pantalla de las guías situadas en el chasis.
6. Separe el panel de la pantalla del chasis.

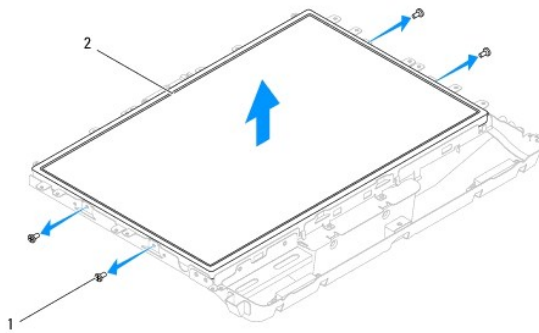

1	Tornillos (4)	2	Panel de la pantalla
---	---------------	---	----------------------

Colocación del panel de la pantalla

1. Siga los procedimientos que se indican en el apartado [Antes de comenzar](#).
 2. Coloque los cables de la pantalla en las guías situadas en el chasis.
 3. Coloque los cuatro tornillos que fijan el panel de la pantalla al chasis.
 4. Vuelva a colocar la placa base (consulte [Colocación de la placa base](#)).
- ⚠ PRECAUCIÓN:** antes de encender el equipo, vuelva a colocar todos los tornillos y asegúrese de que no queda ninguno perdido dentro del equipo. De lo contrario, el equipo podría llegar a estropearse.

5. Conecte el equipo y todos los dispositivos conectados a los enchufes eléctricos y enciéndalos.
-

Cable de la pantalla

Extracción del cable de la pantalla

1. Siga los procedimientos que se indican en el apartado [Antes de comenzar](#).
2. Extraiga el panel de la pantalla (consulte [Extracción del panel de la pantalla](#)).
3. Dele la vuelta al panel de la pantalla.
4. Levante la cinta conductora que protege el cable de la pantalla al conector del panel de la pantalla. Presione los sujetadores de fijación situados a cada lado del conector del panel de la pantalla y desconecte el cable de la pantalla.
5. Levante el cable de la pantalla para separarlo del panel de la pantalla.

Colocación del cable de la pantalla

1. Siga los procedimientos que se indican en el apartado [Antes de comenzar](#).
2. Deslice el cable de la pantalla hacia el conector del panel de la pantalla hasta que encaje en su sitio y fíjelo con la cinta conductora.
3. Dele la vuelta al panel de la pantalla.
4. Vuelva a colocar el panel de la pantalla (consulte [Colocación del panel de la pantalla](#)).

 **PRECAUCIÓN:** antes de encender el equipo, vuelva a colocar todos los tornillos y asegúrese de que no queda ninguno perdido dentro del equipo. De lo contrario, el equipo podría llegar a estropearse.

5. Conecte el equipo y todos los dispositivos conectados a los enchufes eléctricos y enciéndalos.
-

[Regresar a la página de contenido](#)

[Regresar a la página de contenido](#)

Embellecedor de la pantalla

Manual de servicio de Dell™ Inspiron™ One 19

- [Extracción del embellecedor de la pantalla](#)
- [Colocación del embellecedor de la pantalla](#)

⚠ ADVERTENCIA: antes de manipular el interior del equipo, siga las instrucciones de seguridad que se entregan con él. Para obtener información adicional sobre prácticas recomendadas de seguridad, visite la página de inicio sobre el cumplimiento de normativas en www.dell.com/regulatory_compliance.

⚠ PRECAUCIÓN: sólo un técnico de servicio certificado debe realizar reparaciones en el equipo. La garantía no cubre los daños por reparaciones no autorizadas por Dell™.

⚠ PRECAUCIÓN: para evitar descargas electrostáticas, toque tierra mediante el uso de una muñequera de conexión a tierra o toque periódicamente una superficie metálica no pintada (por ejemplo, un conector del equipo).

Extracción del embellecedor de la pantalla

1. Siga los procedimientos que se indican en el apartado [Antes de comenzar](#).
2. Extraiga la cubierta decorativa (consulte [Extracción de la cubierta decorativa](#)).
3. Extraiga la cubierta del altavoz (consulte [Extracción de la cubierta del altavoz](#)).
4. Con la punta de los dedos, saque con cuidado el borde interior del embellecedor de la pantalla.
5. Levante el embellecedor de la pantalla para sacarlo del equipo.

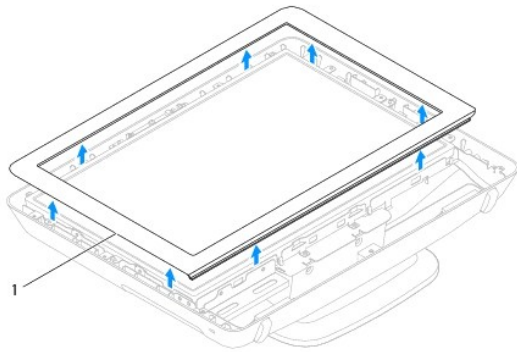

1	Embellecedor de la pantalla
---	-----------------------------

Colocación del embellecedor de la pantalla

1. Siga los procedimientos que se indican en el apartado [Antes de comenzar](#).
2. Alinee el embellecedor de la pantalla por encima de la misma y encájelo en su sitio con cuidado.
3. Coloque la cubierta del altavoz (consulte [Colocación de la cubierta del altavoz](#)).
4. Coloque la cubierta decorativa (consulte [Colocación de la cubierta decorativa](#)).

⚠ PRECAUCIÓN: antes de encender el equipo, vuelva a colocar todos los tornillos y asegúrese de que no queda ninguno perdido dentro del equipo. De lo contrario, el equipo podría llegar a estropearse.

5. Conecte el equipo y todos los dispositivos conectados a los enchufes eléctricos y enciéndalos.

[Regresar a la página de contenido](#)

[Regresar a la página de contenido](#)

Cubierta del altavoz

Manual de servicio de Dell™ Inspiron™ One 19

- [Extracción de la cubierta del altavoz](#)
- [Colocación de la cubierta del altavoz](#)

⚠ ADVERTENCIA: antes de manipular el interior del equipo, siga las instrucciones de seguridad que se entregan con él. Para obtener información adicional sobre prácticas recomendadas de seguridad, visite la página de inicio sobre el cumplimiento de normativas en www.dell.com/regulatory_compliance.

⚠ PRECAUCIÓN: sólo un técnico de servicio certificado debe realizar reparaciones en el equipo. La garantía no cubre los daños por reparaciones no autorizadas por Dell™.

⚠ PRECAUCIÓN: para evitar descargas electrostáticas, toque tierra mediante el uso de una muñequera de conexión a tierra o toque periódicamente una superficie metálica no pintada (por ejemplo, un conector del equipo).

Extracción de la cubierta del altavoz

1. Siga los procedimientos que se indican en el apartado [Antes de comenzar](#).
2. Extraiga la cubierta decorativa (consulte [Extracción de la cubierta decorativa](#)).
3. Quite los cinco tornillos que fijan la cubierta del altavoz al equipo.
4. Levante la cubierta del altavoz para sacarla del equipo.

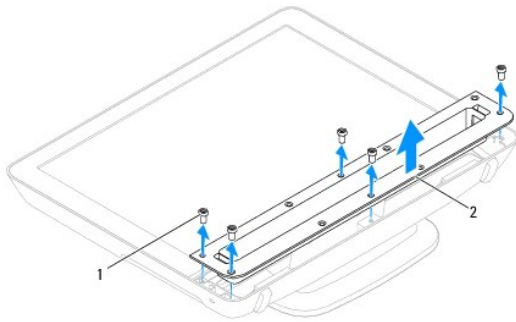

1	Tornillos (5)	2	Cubierta del altavoz
---	---------------	---	----------------------

Colocación de la cubierta del altavoz

1. Siga los procedimientos que se indican en el apartado [Antes de comenzar](#).
2. Alinee los orificios para tornillos situados en la cubierta del altavoz con los orificios para tornillos del equipo. Coloque los cinco tornillos que fijan la cubierta del altavoz al equipo.
3. Coloque la cubierta decorativa (consulte [Colocación de la cubierta decorativa](#)).

⚠ PRECAUCIÓN: antes de encender el equipo, vuelva a colocar todos los tornillos y asegúrese de que no queda ninguno perdido dentro del equipo. De lo contrario, el equipo podría llegar a estropearse.

4. Conecte el equipo y todos los dispositivos conectados a los enchufes eléctricos y enciéndalos.

[Regresar a la página de contenido](#)

[Regresar a la página de contenido](#)

Unidad de disco duro

Manual de servicio de Dell™ Inspiron™ One 19

- [Extracción de la unidad de disco duro](#)
- [Sustitución de la unidad de disco duro](#)

⚠ ADVERTENCIA: antes de manipular el interior del equipo, siga las instrucciones de seguridad que se entregan con él. Para obtener información adicional sobre prácticas recomendadas de seguridad, visite la página de inicio sobre el cumplimiento de normativas en www.dell.com/regulatory_compliance.

⚠ PRECAUCIÓN: sólo un técnico de servicio certificado debe realizar reparaciones en el equipo. La garantía no cubre los daños por reparaciones no autorizadas por Dell™.

⚠ PRECAUCIÓN: para evitar descargas electrostáticas, toque tierra mediante el uso de una muñequera de conexión a tierra o toque periódicamente una superficie metálica no pintada (por ejemplo, un conector del equipo).

Extracción de la unidad de disco duro

1. Siga los procedimientos que se indican en el apartado [Antes de comenzar](#).
2. Extraiga la cubierta de la E/S (consulte [Extracción de la cubierta de E/S](#)).
3. Extraiga la base del equipo (consulte [Extracción de la base del equipo](#)).
4. Retire la unidad óptica (consulte [Extracción de la unidad óptica](#)).
5. Extraiga la cubierta decorativa (consulte [Extracción de la cubierta decorativa](#)).
6. Extraiga la cubierta del altavoz (consulte [Extracción de la cubierta del altavoz](#)).
7. Retire el embellecedor de la pantalla (consulte [Extracción del embellecedor de la pantalla](#)).
8. Extraiga la cubierta posterior (consulte [Extracción de la cubierta posterior](#)).
9. Retire las cintas de aluminio de protegen la unidad de disco duro.
10. Extraiga los cuatro tornillos para fijar la unidad de disco duro al chasis.
11. Desconecte el cable de la unidad de disco duro del conector de la unidad.
12. Levante la unidad de disco duro y sáquela del equipo.

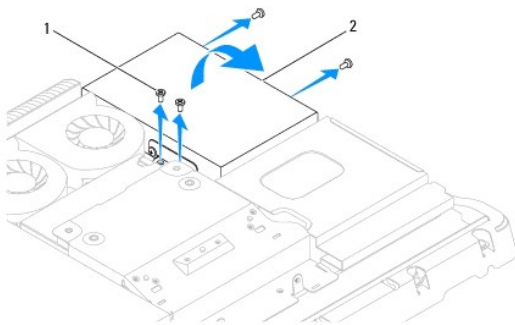

1	Tornillos (4)	2	Unidad de disco duro
---	---------------	---	----------------------

Sustitución de la unidad de disco duro

1. Siga los procedimientos que se indican en el apartado [Antes de comenzar](#).

2. Alinee los orificios para tornillos de la unidad de disco duro con los orificios para tornillos del chasis. Vuelva a colocar los cuatros tornillos que fijan el ventilador de la unidad de disco duro.
3. Conecte el cable de la unidad de disco duro al conector de la unidad.

 **PRECAUCIÓN:** Las cintas de aluminio se utilizan para la protección contra inducción electromagnética (EMI) y para la conexión a tierra de los componentes. Para evitar daños en la unidad de disco duro, no olvide pegar las cintas de aluminio después de colocar la unidad de disco duro.

 **NOTA:** Las cintas de aluminio se enviarán con la nueva unidad de disco duro.

4. Pegue las cintas de aluminio en la unidad de disco duro.
5. Vuelva a colocar la cubierta posterior (consulte [Colocación de la cubierta posterior](#)).
6. Vuelva a colocar el embellecedor de la pantalla (consulte [Colocación del embellecedor de la pantalla](#)).
7. Vuelva a colocar la cubierta del altavoz (consulte [Colocación de la cubierta del altavoz](#)).
8. Vuelva a colocar la cubierta decorativa (consulte [Colocación de la cubierta decorativa](#)).
9. Vuelva a colocar la unidad óptica (consulte [Colocación de la unidad óptica](#)).
10. Vuelva a colocar la base del equipo (consulte [Colocación de la base del equipo](#)).
11. Vuelva a colocar la cubierta de la E/S (consulte [Colocación de la cubierta de E/S](#)).

 **PRECAUCIÓN:** antes de encender el equipo, vuelva a colocar todos los tornillos y asegúrese de que no queda ninguno perdido dentro del equipo. De lo contrario, el equipo podría llegar a estropearse.

12. Conecte el equipo y todos los dispositivos conectados a los enchufes eléctricos y enciéndalos.

[Regresar a la página de contenido](#)

[Regresar a la página de contenido](#)

Disipador de calor del procesador

Manual de servicio de Dell™ Inspiron™ One 19

- [Extracción del disipador de calor del procesador](#)
- [Colocación del disipador de calor del procesador](#)

- ⚠ **ADVERTENCIA:** antes de manipular el interior del equipo, siga las instrucciones de seguridad que se entregan con él. Para obtener información adicional sobre prácticas recomendadas de seguridad, visite la página de inicio sobre el cumplimiento de normativas en www.dell.com/regulatory_compliance.
 - ⚠ **ADVERTENCIA:** el disipador de calor se puede calentar mucho durante el funcionamiento normal. Antes de tocarla, asegúrese de que ha tenido el tiempo suficiente para enfriarse.
 - ⚠ **PRECAUCIÓN:** sólo un técnico de servicio certificado debe realizar reparaciones en el equipo. La garantía no cubre los daños por reparaciones no autorizadas por Dell™.
 - ⚠ **PRECAUCIÓN:** para evitar descargas electrostáticas, toque tierra mediante el uso de una muñequera de conexión a tierra o toque periódicamente una superficie metálica no pintada (por ejemplo, un conector del equipo).
 - ⚠ **PRECAUCIÓN:** no lleve a cabo los pasos siguientes a menos que esté familiarizado con la instalación y desinstalación de hardware. Si no realiza estos pasos correctamente, la placa base puede resultar dañada. Para obtener información de servicio técnico, consulte la *Guía de instalación*.
-

Extracción del disipador de calor del procesador

- ⚠ **PRECAUCIÓN:** para garantizar la máxima refrigeración del procesador, no toque las zonas de transferencia del calor del disipador de calor del procesador. La grasa de su piel puede reducir la capacidad de transferencia de calor del lubricante térmico.

1. Siga los procedimientos que se indican en el apartado [Antes de comenzar](#).
2. Extraiga la cubierta de E/S (consulte [Extracción de la cubierta de E/S](#)).
3. Extraiga la base del equipo (consulte [Extracción de la base del equipo](#)).
4. Retire la unidad óptica (consulte [Extracción de la unidad óptica](#)).
5. Extraiga la cubierta decorativa (consulte [Extracción de la cubierta decorativa](#)).
6. Extraiga la cubierta del altavoz (consulte [Extracción de la cubierta del altavoz](#)).
7. Retire el embellecedor de la pantalla (consulte [Extracción del embellecedor de la pantalla](#)).
8. Extraiga la cubierta posterior (consulte [Extracción de la cubierta posterior](#)).
9. Extraiga el soporte de E/S (consulte [Extracción del soporte de E/S](#)).
10. Retire el inversor (consulte [Retirada del inversor](#)).
11. Extraiga el protector de la placa base (consulte [Extracción del protector de la placa base](#)).
12. Siguiendo el orden que se indica en el disipador de calor del procesador, afloje los cinco tornillos cautivos en orden descendente que fijan el disipador de calor del procesador a la placa base.
13. Levante el disipador de calor del procesador con cuidado y sáquelo del equipo.

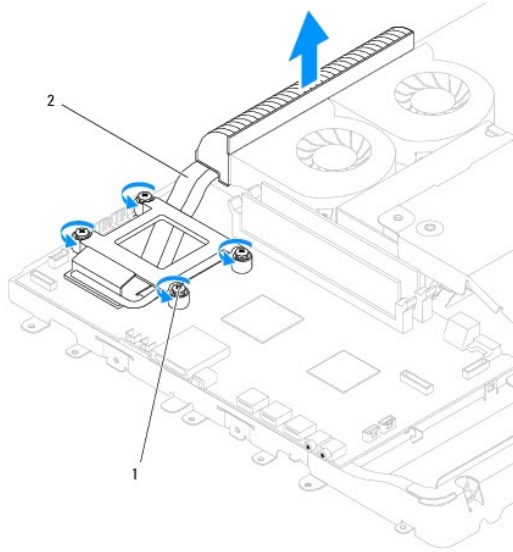

1	Tornillos cautivos (4)	2	Disipador de calor del procesador
---	------------------------	---	-----------------------------------

Colocación del disipador de calor del procesador

⚠ PRECAUCIÓN: una alineación incorrecta del disipador de calor del procesador puede provocar daños en la placa base y en el procesador.

📌 NOTA: puede reutilizar el lubricante térmico original si vuelve a instalar el procesador y el disipador de calor del procesador originales al mismo tiempo. Si sustituye el procesador o el disipador de calor del procesador, utilice el lubricante térmico incluido en el kit para garantizar la conductividad térmica.

1. Siga los procedimientos que se indican en el apartado [Antes de comenzar](#).
2. Elimine el lubricante térmico de la parte inferior del disipador de calor del procesador y vuelva a aplicarlo.
3. Alinee los cuatro tornillos cautivos del disipador de calor del procesador con los orificios para tornillos de la placa base y apriete los tornillos en orden ascendente.
4. Coloque el protector de la placa base (consulte [Colocación del protector de la placa base](#)).
5. Vuelva a colocar el inversor (consulte [Colocación del inversor](#)).
6. Coloque el soporte de E/S (consulte [Colocación del soporte de E/S](#)).
7. Coloque la cubierta posterior (consulte [Colocación de la cubierta posterior](#)).
8. Vuelva a colocar el embellecedor de la pantalla (consulte [Colocación del embellecedor de la pantalla](#)).
9. Coloque la cubierta del altavoz (consulte [Colocación de la cubierta del altavoz](#)).
10. Vuelva a colocar la cubierta decorativa (consulte [Colocación de la cubierta decorativa](#)).
11. Vuelva a colocar la unidad óptica (consulte [Colocación de la unidad óptica](#)).
12. Vuelva a colocar la base del equipo (consulte [Colocación de la base del equipo](#)).
13. Coloque la cubierta de E/S (consulte [Colocación de la cubierta de E/S](#)).

⚠ PRECAUCIÓN: antes de encender el equipo, vuelva a colocar todos los tornillos y asegúrese de que no queda ninguno perdido dentro del equipo. De lo contrario, el equipo podría llegar a estropearse.

14. Conecte el equipo y todos los dispositivos conectados a los enchufes eléctricos y enciéndalos.

[Regresar a la página de contenido](#)

[Regresar a la página de contenido](#)

Ventiladores/disipadores del calor

Manual de servicio de Dell™ Inspiron™ One 19

- [Extracción de los ventiladores/disipadores del calor](#)
- [Colocación de los ventiladores/disipadores del calor](#)

 **ADVERTENCIA:** antes de manipular el interior del equipo, siga las instrucciones de seguridad que se entregan con él. Para obtener información adicional sobre prácticas recomendadas de seguridad, visite la página de inicio sobre el cumplimiento de normativas en www.dell.com/regulatory_compliance.

 **PRECAUCIÓN:** sólo un técnico de servicio certificado debe realizar reparaciones en el equipo. La garantía no cubre los daños por reparaciones no autorizadas por Dell™.

 **PRECAUCIÓN:** para evitar descargas electrostáticas, toque tierra mediante el uso de una muñequera de conexión a tierra o toque periódicamente una superficie metálica no pintada (por ejemplo, un conector del equipo).

Extracción de los ventiladores/disipadores del calor

1. Siga los procedimientos que se indican en el apartado [Antes de comenzar](#).
2. Extraiga la cubierta de E/S (consulte [Extracción de la cubierta de E/S](#)).
3. Extraiga la base del equipo (consulte [Extracción de la base del equipo](#)).
4. Retire la unidad óptica (consulte [Extracción de la unidad óptica](#)).
5. Extraiga la cubierta decorativa (consulte [Extracción de la cubierta decorativa](#)).
6. Extraiga la cubierta del altavoz (consulte [Extracción de la cubierta del altavoz](#)).
7. Retire el embellecedor de la pantalla (consulte [Extracción del embellecedor de la pantalla](#)).
8. Extraiga la cubierta posterior (consulte [Extracción de la cubierta posterior](#)).
9. Extraiga el soporte de E/S (consulte [Extracción del soporte de E/S](#)).
10. Retire el inversor (consulte [Retirada del inversor](#)).
11. Extraiga el protector de la placa base (consulte [Extracción del protector de la placa base](#)).
12. Extraiga el disipador de calor del procesador (consulte [Extracción del disipador de calor del procesador](#)).
13. Desconecte los cables del ventilador disipador del calor de los conectores de la placa base. Para obtener más información sobre la ubicación de los conectores del ventilador disipador del calor, consulte [Componentes de la placa base](#).
14. Anote la colocación de los cables del ventilador/disipador del calor y extraiga los cables del ventilador/disipador del calor de las guías del chasis.
15. Retire los cuatro tornillos que fijan los ventiladores/disipadores del calor del chasis.
16. Levante los ventiladores/disipadores del calor y sáquelos del chasis.

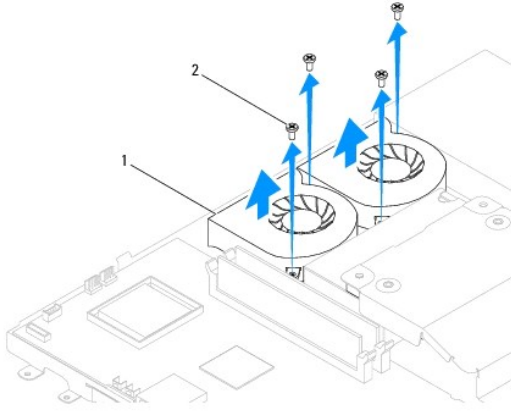

1	Ventiladores/disipadores del calor (2)	2	Tornillos (4)
---	--	---	---------------

Colocación de los ventiladores/disipadores del calor

1. Siga los procedimientos que se indican en el apartado [Antes de comenzar](#).
2. Alinee los orificios para tornillos de los ventiladores/disipadores del calor con los orificios para tornillos del chasis. Vuelva a colocar los cuatro tornillos que fijan los ventiladores/disipadores del calor del chasis.
3. Coloque los cables de los ventiladores disipadores del calor a través de las guías del chasis.
4. Conecte los cables de los ventiladores/disipadores del calor a los conectores de la placa base.
5. Vuelva a colocar el disipador de calor del procesador (consulte [Colocación del disipador de calor del procesador](#)).
6. Vuelva a colocar el protector de la placa base (consulte [Colocación del protector de la placa base](#)).
7. Vuelva a colocar el inversor (consulte [Colocación del inversor](#)).
8. Vuelva a colocar el soporte de E/S (consulte [Colocación del soporte de E/S](#)).
9. Vuelva a colocar la cubierta posterior (consulte [Colocación de la cubierta posterior](#)).
10. Vuelva a colocar el embellecedor de la pantalla (consulte [Colocación del embellecedor de la pantalla](#)).
11. Vuelva a colocar la cubierta del altavoz (consulte [Colocación de la cubierta del altavoz](#)).
12. Vuelva a colocar la cubierta decorativa (consulte [Colocación de la cubierta decorativa](#)).
13. Vuelva a colocar la unidad óptica (consulte [Colocación de la unidad óptica](#)).
14. Vuelva a colocar la base del equipo (consulte [Colocación de la base del equipo](#)).
15. Coloque la cubierta de E/S (consulte [Colocación de la cubierta de E/S](#)).

⚠ PRECAUCIÓN: antes de encender el equipo, vuelva a colocar todos los tornillos y asegúrese de que no queda ninguno perdido dentro del equipo. De lo contrario, el equipo podría llegar a estropearse.

16. Conecte el equipo y todos los dispositivos conectados a los enchufes eléctricos y enciéndalos.

[Regresar a la página de contenido](#)

[Regresar a la página de contenido](#)

Inversor

Manual de servicio de Dell™ Inspiron™ One 19

- [Retirada del inversor](#)
- [Colocación del inversor](#)

⚠ ADVERTENCIA: antes de manipular el interior del equipo, siga las instrucciones de seguridad que se entregan con él. Para obtener información adicional sobre prácticas recomendadas de seguridad, visite la página de inicio sobre el cumplimiento de normativas en www.dell.com/regulatory_compliance.

⚠ PRECAUCIÓN: sólo un técnico de servicio certificado debe realizar reparaciones en el equipo. La garantía no cubre los daños por reparaciones no autorizadas por Dell™.

⚠ PRECAUCIÓN: para evitar descargas electrostáticas, toque tierra mediante el uso de una muñequera de conexión a tierra o toque periódicamente una superficie metálica no pintada (por ejemplo, un conector del equipo).

Retirada del inversor

1. Siga los procedimientos que se indican en el apartado [Antes de comenzar](#).
2. Extraiga la cubierta de E/S (consulte [Extracción de la cubierta de E/S](#)).
3. Extraiga la base del equipo (consulte [Extracción de la base del equipo](#)).
4. Retire la unidad óptica (consulte [Extracción de la unidad óptica](#)).
5. Extraiga la cubierta decorativa (consulte [Extracción de la cubierta decorativa](#)).
6. Extraiga la cubierta del altavoz (consulte [Extracción de la cubierta del altavoz](#)).
7. Retire el embellecedor de la pantalla (consulte [Extracción del embellecedor de la pantalla](#)).
8. Extraiga la cubierta posterior (consulte [Extracción de la cubierta posterior](#)).
9. Extraiga los dos tornillos que fijan el protector del inversor al protector de la placa base.
10. Retire el protector del inversor del equipo.

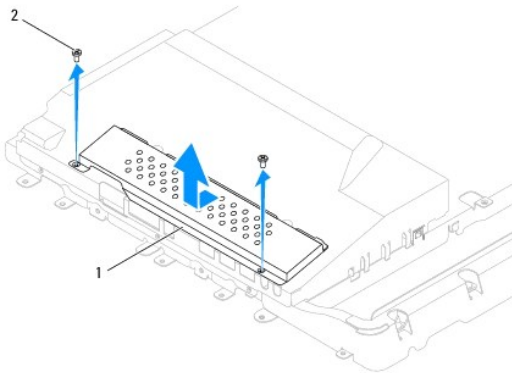

1	Protector del inversor	2	Tornillos (2)
---	------------------------	---	---------------

11. Desconecte el cable del inversor y los cables de la pantalla de los conectores situados en el inversor.
12. Retire los dos tornillos que fijan el inversor al protector de la placa base.
13. Levante el inversor para sacarlo del protector de la placa base.

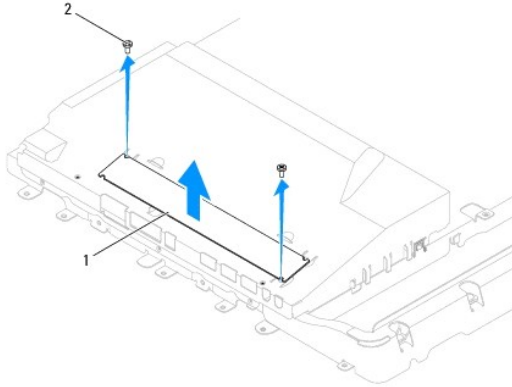

1	Inversor	2	Tornillos (2)
---	----------	---	---------------

Colocación del inversor

1. Siga los procedimientos que se indican en el apartado [Antes de comenzar](#).
2. Alinee los orificios para tornillos situados en el inversor con los orificios para tornillos situados en el protector de la placa base. Coloque los dos tornillos que fijan el inversor al protector de la placa base.
3. Conecte el cable del inversor y los cables de la pantalla a los conectores situados en el inversor.
4. Deslice las lengüetas del protector del inversor dentro de las ranuras situadas en el protector de la placa base. Vuelva a colocar los dos tornillos que fijan el protector del inversor al protector de la placa base.
5. Coloque la cubierta posterior (consulte [Colocación de la cubierta posterior](#)).
6. Vuelva a colocar el embellecedor de la pantalla (consulte [Colocación del embellecedor de la pantalla](#)).
7. Coloque la cubierta del altavoz (consulte [Colocación de la cubierta del altavoz](#)).
8. Coloque la cubierta decorativa (consulte [Colocación de la cubierta decorativa](#)).
9. Vuelva a colocar la unidad óptica (consulte [Colocación de la unidad óptica](#)).
10. Vuelva a colocar la base del equipo (consulte [Colocación de la base del equipo](#)).
11. Coloque la cubierta de E/S (consulte [Colocación de la cubierta de E/S](#)).

⚠ PRECAUCIÓN: antes de encender el equipo, vuelva a colocar todos los tornillos y asegúrese de que no queda ninguno perdido dentro del equipo. De lo contrario, el equipo podría llegar a estropearse.

12. Conecte el equipo y todos los dispositivos conectados a los enchufes eléctricos y enciéndalos.

[Regresar a la página de contenido](#)

[Regresar a la página de contenido](#)

Soporte de E/S

Manual de servicio de Dell™ Inspiron™ One 19

- [Extracción del soporte de E/S](#)
- [Colocación del soporte de E/S](#)

⚠ ADVERTENCIA: antes de manipular el interior del equipo, siga las instrucciones de seguridad que se entregan con él. Para obtener información adicional sobre prácticas recomendadas de seguridad, visite la página de inicio sobre el cumplimiento de normativas en www.dell.com/regulatory_compliance.

⚠ PRECAUCIÓN: sólo un técnico de servicio certificado debe realizar reparaciones en el equipo. La garantía no cubre los daños por reparaciones no autorizadas por Dell™.

⚠ PRECAUCIÓN: para evitar descargas electrostáticas, toque tierra mediante el uso de una muñequera de conexión a tierra o toque periódicamente una superficie metálica no pintada (por ejemplo, un conector del equipo).

Extracción del soporte de E/S

1. Siga los procedimientos que se indican en el apartado [Antes de comenzar](#).
2. Extraiga la cubierta de E/S (consulte [Extracción de la cubierta de E/S](#)).
3. Extraiga la base del equipo (consulte [Extracción de la base del equipo](#)).
4. Retire la unidad óptica (consulte [Extracción de la unidad óptica](#)).
5. Extraiga la cubierta decorativa (consulte [Extracción de la cubierta decorativa](#)).
6. Extraiga la cubierta del altavoz (consulte [Extracción de la cubierta del altavoz](#)).
7. Retire el embellecedor de la pantalla (consulte [Extracción del embellecedor de la pantalla](#)).
8. Extraiga la cubierta posterior (consulte [Extracción de la cubierta posterior](#)).
9. Retire los cuatro tornillos que fijan el soporte de E/S al chasis.
10. Procurando no tirar muy fuerte del soporte de E/S, dele la vuelta para acceder a los conectores de cables de la placa de E/S.
11. Desconecte todos los cables conectados a la placa de E/S.
12. Levante el soporte de E/S y sáquelo del chasis.

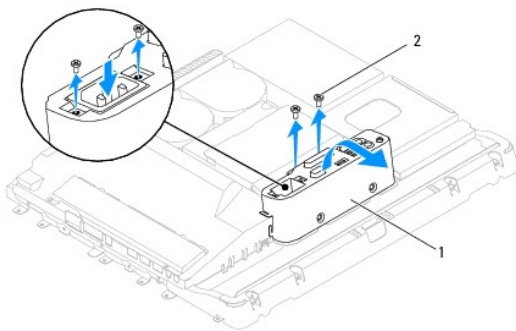

1	Soporte de E/S	2	Tornillos (4)
---	----------------	---	---------------

Colocación del soporte de E/S

1. Siga los procedimientos que se indican en el apartado [Antes de comenzar](#).

2. Conecte todos los cables conectados a la placa de E/S.
3. Alinee los orificios para tornillos del soporte de E/S con los orificios para tornillos del chasis. Coloque los cuatro tornillos que fijan el soporte de E/S al chasis.
4. Coloque la cubierta posterior (consulte [Colocación de la cubierta posterior](#)).
5. Vuelva a colocar el embellecedor de la pantalla (consulte [Colocación del embellecedor de la pantalla](#)).
6. Coloque la cubierta del altavoz (consulte [Colocación de la cubierta del altavoz](#)).
7. Coloque la cubierta decorativa (consulte [Colocación de la cubierta decorativa](#)).
8. Vuelva a colocar la unidad óptica (consulte [Colocación de la unidad óptica](#)).
9. Vuelva a colocar la base del equipo (consulte [Colocación de la base del equipo](#)).
10. Coloque la cubierta de E/S (consulte [Colocación de la cubierta de E/S](#)).

△ PRECAUCIÓN: antes de encender el equipo, vuelva a colocar todos los tornillos y asegúrese de que no queda ninguno perdido dentro del equipo. De lo contrario, el equipo podría llegar a estropearse.

11. Conecte el equipo y todos los dispositivos conectados a los enchufes eléctricos y enciéndalos.
-

[Regresar a la página de contenido](#)

[Regresar a la página de contenido](#)

Tarjeta de E/S

Manual de servicio de Dell™ Inspiron™ One 19

- [Extracción de la tarjeta de E/S](#)
- [Colocación de la tarjeta de E/S](#)

⚠ ADVERTENCIA: antes de manipular el interior del equipo, siga las instrucciones de seguridad que se entregan con él. Para obtener información adicional sobre prácticas recomendadas de seguridad, visite la página de inicio sobre el cumplimiento de normativas en www.dell.com/regulatory_compliance.

⚠ PRECAUCIÓN: sólo un técnico de servicio certificado debe realizar reparaciones en el equipo. La garantía no cubre los daños por reparaciones no autorizadas por Dell™.

⚠ PRECAUCIÓN: para evitar descargas electrostáticas, toque tierra mediante el uso de una muñequera de conexión a tierra o toque periódicamente una superficie metálica no pintada (por ejemplo, un conector del equipo).

Extracción de la tarjeta de E/S

1. Siga los procedimientos que se indican en el apartado [Antes de comenzar](#).
2. Extraiga la cubierta de E/S (consulte [Extracción de la cubierta de E/S](#)).
3. Extraiga la base del equipo (consulte [Extracción de la base del equipo](#)).
4. Retire la unidad óptica (consulte [Extracción de la unidad óptica](#)).
5. Extraiga la cubierta decorativa (consulte [Extracción de la cubierta decorativa](#)).
6. Extraiga la cubierta del altavoz (consulte [Extracción de la cubierta del altavoz](#)).
7. Retire el embellecedor de la pantalla (consulte [Extracción del embellecedor de la pantalla](#)).
8. Extraiga la cubierta posterior (consulte [Extracción de la cubierta posterior](#)).
9. Extraiga el soporte de E/S (consulte [Extracción del soporte de E/S](#)).
10. Con un destornillador para tuercas hexagonales, retire los cuatro tornillos que fijan la tarjeta de E/S en el soporte de E/S.

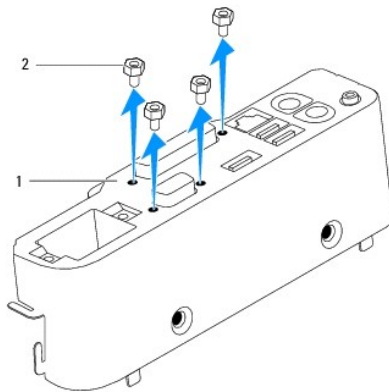

1	Soporte de E/S	2	Tornillos (4)
---	----------------	---	---------------

11. Deslice la tarjeta de E/S y sáquela del equipo.

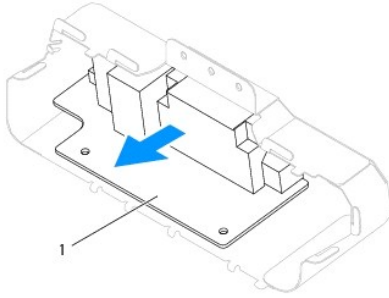

1	Tarjeta de E/S
---	----------------

Colocación de la tarjeta de E/S

1. Siga los procedimientos que se indican en el apartado [Antes de comenzar](#).
2. Alinee los orificios para tornillos de la tarjeta de E/S con los orificios para tornillos del soporte de E/S. Coloque los cuatro tornillos que fijan la tarjeta de E/S en el soporte de E/S.
3. Coloque el soporte de E/S (consulte [Colocación del soporte de E/S](#)).
4. Coloque la cubierta posterior (consulte [Colocación de la cubierta posterior](#)).
5. Vuelva a colocar el embellecedor de la pantalla (consulte [Colocación del embellecedor de la pantalla](#)).
6. Coloque la cubierta del altavoz (consulte [Colocación de la cubierta del altavoz](#)).
7. Coloque la cubierta decorativa (consulte [Colocación de la cubierta decorativa](#)).
8. Vuelva a colocar la unidad óptica (consulte [Colocación de la unidad óptica](#)).
9. Vuelva a colocar la base del equipo (consulte [Colocación de la base del equipo](#)).
10. Coloque la cubierta de E/S (consulte [Colocación de la cubierta de E/S](#)).

⚠ PRECAUCIÓN: antes de encender el equipo, vuelva a colocar todos los tornillos y asegúrese de que no queda ninguno perdido dentro del equipo. De lo contrario, el equipo podría llegar a estropearse.

11. Conecte el equipo y todos los dispositivos conectados a los enchufes eléctricos y enciéndalos.

[Regresar a la página de contenido](#)

[Regresar a la página de contenido](#)

Cubierta de E/S

Manual de servicio de Dell™ Inspiron™ One 19

- [Extracción de la cubierta de E/S](#)
- [Colocación de la cubierta de E/S](#)

- ⚠ **ADVERTENCIA:** antes de manipular el interior del equipo, siga las instrucciones de seguridad que se entregan con él. Para obtener información adicional sobre prácticas recomendadas de seguridad, visite la página de inicio sobre el cumplimiento de normativas en www.dell.com/regulatory_compliance.
- ⚠ **ADVERTENCIA:** para protegerse de las descargas eléctricas, desconecte siempre el equipo de la toma de alimentación eléctrica antes de retirar la cubierta.
- ⚠ **PRECAUCIÓN:** sólo un técnico de servicio certificado debe realizar reparaciones en el equipo. La garantía no cubre los daños por reparaciones no autorizadas por Dell™.
- ⚠ **PRECAUCIÓN:** para evitar descargas electrostáticas, toque tierra mediante el uso de una muñequera de conexión a tierra o toque periódicamente una superficie metálica no pintada (por ejemplo, un conector del equipo).
- ⚠ **PRECAUCIÓN:** asegúrese de que hay espacio suficiente para dar asistencia al sistema sin la cubierta del equipo (al menos 30 cm de espacio en el escritorio).

Extracción de la cubierta de E/S

1. Siga los procedimientos que se indican en el apartado [Antes de comenzar](#).

⚠ **PRECAUCIÓN:** antes de abrir el equipo, asegúrese de colocarlo sobre un paño suave o una superficie limpia para evitar que se raye la pantalla.

2. Coloque el equipo boca abajo sobre una superficie plana.
3. Levante la base del equipo para acceder a la cubierta de E/S.
4. Presione con los dedos los dos sujetadores de fijación situados en la parte inferior de la cubierta de E/S y levántela para soltar los pestillos de la cubierta de E/S de las ranuras de la cubierta posterior.
5. Retire la cubierta de E/S del equipo.

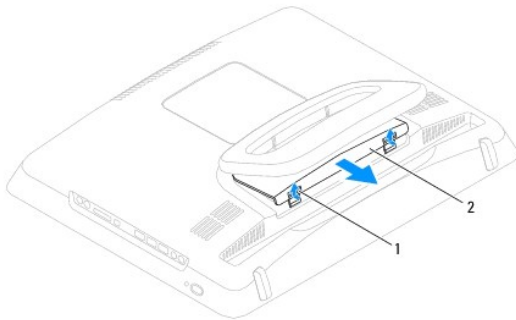

1	Ganchos de fijación (2)	2	Cubierta de E/S
---	-------------------------	---	-----------------

Colocación de la cubierta de E/S

1. Siga los procedimientos que se indican en el apartado [Antes de comenzar](#).
2. Alinee las tres lengüetas de la cubierta de E/S con las ranuras de la cubierta posterior.
3. Presione los dos sujetadores de fijación situados de la parte inferior de la cubierta de E/S y coloque con cuidado las dos lengüetas en las ranuras de la cubierta posterior para fijar la cubierta de E/S.
4. Conecte el equipo y todos los dispositivos conectados a los enchufes eléctricos y enciéndalos.

[Regresar a la página de contenido](#)

[Regresar a la página de contenido](#)

Protector metálico posterior

Manual de servicio de Dell™ Inspiron™ One 19

- [Extracción del protector metálico posterior](#)
- [Colocación del protector metálico posterior](#)

⚠ ADVERTENCIA: antes de manipular el interior del equipo, siga las instrucciones de seguridad que se entregan con él. Para obtener información adicional sobre prácticas recomendadas de seguridad, visite la página de inicio sobre el cumplimiento de normativas en www.dell.com/regulatory_compliance.

⚠ PRECAUCIÓN: sólo un técnico de servicio certificado debe realizar reparaciones en el equipo. La garantía no cubre los daños por reparaciones no autorizadas por Dell™.

⚠ PRECAUCIÓN: para evitar descargas electrostáticas, toque tierra mediante el uso de una muñequera de conexión a tierra o toque periódicamente una superficie metálica no pintada (por ejemplo, un conector del equipo).

Extracción del protector metálico posterior

1. Siga los procedimientos que se indican en el apartado [Antes de comenzar](#).
2. Extraiga la cubierta de E/S (consulte [Extracción de la cubierta de E/S](#)).
3. Extraiga la base del equipo (consulte [Extracción de la base del equipo](#)).
4. Retire la unidad óptica (consulte [Extracción de la unidad óptica](#)).
5. Extraiga la cubierta decorativa (consulte [Extracción de la cubierta decorativa](#)).
6. Extraiga la cubierta del altavoz (consulte [Extracción de la cubierta del altavoz](#)).
7. Retire el embellecedor de la pantalla (consulte [Extracción del embellecedor de la pantalla](#)).
8. Extraiga la cubierta posterior (consulte [Extracción de la cubierta posterior](#)).
9. Extraiga el soporte de E/S (consulte [Extracción del soporte de E/S](#)).
10. Extraiga las cintas de aluminio de la protección metálica posterior.
11. Retire los cuatro tornillos que fijan la protección metálica posterior al chasis.
12. Levante la protección metálica posterior y sáquela del chasis.

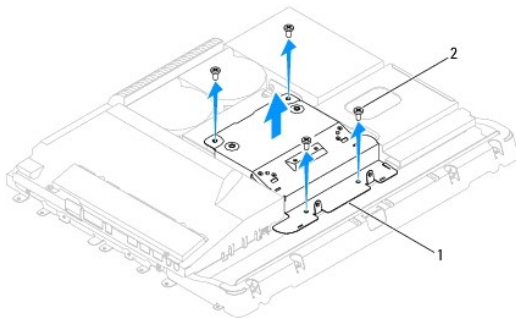

1	Protector metálico posterior	2	Tornillos (4)
---	------------------------------	---	---------------

Colocación del protector metálico posterior

1. Siga los procedimientos que se indican en el apartado [Antes de comenzar](#).

2. Alinee los orificios para tornillos del protector metálico posterior con los orificios para tornillos del chasis. Coloque los cuatro tornillos que fijan el protector metálico posterior al chasis.

△ PRECAUCIÓN: Las cintas de aluminio sirven para la protección contra la inducción electromagnética (EMI) y para la toma a tierra de los componentes. Para evitar daños en el protector metálico posterior, no olvide pegar las cintas de aluminio después de colocar el protector metálico posterior.

📌 NOTA: Las cintas de aluminio se enviarán con el nuevo protector metálico posterior.

3. Pegue las cintas de aluminio en el protector metálico posterior.
4. Coloque el soporte de E/S (consulte [Colocación del soporte de E/S](#)).
5. Coloque la cubierta posterior (consulte [Colocación de la cubierta posterior](#)).
6. Vuelva a colocar el embellecedor de la pantalla (consulte [Colocación del embellecedor de la pantalla](#)).
7. Coloque la cubierta del altavoz (consulte [Colocación de la cubierta del altavoz](#)).
8. Vuelva a colocar la cubierta decorativa (consulte [Colocación de la cubierta decorativa](#)).
9. Vuelva a colocar la unidad óptica (consulte [Colocación de la unidad óptica](#)).
10. Vuelva a colocar la base del equipo (consulte [Colocación de la base del equipo](#)).
11. Coloque la cubierta de E/S (consulte [Colocación de la cubierta de E/S](#)).

△ PRECAUCIÓN: antes de encender el equipo, vuelva a colocar todos los tornillos y asegúrese de que no queda ninguno perdido dentro del equipo. De lo contrario, el equipo podría llegar a estropearse.

12. Conecte el equipo y todos los dispositivos conectados a los enchufes eléctricos y enciéndalos.

[Regresar a la página de contenido](#)

[Regresar a la página de contenido](#)

Módulos de memoria

Manual de servicio de Dell™ Inspiron™ One 19

- [Retirada de los módulos de memoria](#)
- [Colocación de los módulos de memoria](#)

⚠ ADVERTENCIA: antes de manipular el interior del equipo, siga las instrucciones de seguridad que se entregan con él. Para obtener información adicional sobre prácticas recomendadas de seguridad, visite la página de inicio sobre el cumplimiento de normativas en www.dell.com/regulatory_compliance.

⚠ PRECAUCIÓN: sólo un técnico de servicio certificado debe realizar reparaciones en el equipo. La garantía no cubre los daños por reparaciones no autorizadas por Dell™.

⚠ PRECAUCIÓN: para evitar descargas electrostáticas, toque tierra mediante el uso de una muñequera de conexión a tierra o toque periódicamente una superficie metálica no pintada (por ejemplo, un conector del equipo).

Retirada de los módulos de memoria

1. Siga los procedimientos que se indican en el apartado [Antes de comenzar](#).
2. Extraiga la cubierta de E/S (consulte [Extracción de la cubierta de E/S](#)).
3. Extraiga la base del equipo (consulte [Extracción de la base del equipo](#)).
4. Retire la unidad óptica (consulte [Extracción de la unidad óptica](#)).
5. Extraiga la cubierta decorativa (consulte [Extracción de la cubierta decorativa](#)).
6. Extraiga la cubierta del altavoz (consulte [Extracción de la cubierta del altavoz](#)).
7. Retire el embellecedor de la pantalla (consulte [Extracción del embellecedor de la pantalla](#)).
8. Extraiga la cubierta posterior (consulte [Extracción de la cubierta posterior](#)).
9. Extraiga el soporte de E/S (consulte [Extracción del soporte de E/S](#)).
10. Retire el inversor (consulte [Retirada del inversor](#)).
11. Extraiga la protección de la placa base (consulte [Extracción del protector de la placa base](#)).
12. Abra cuidadosamente con la punta de los dedos los separadores de fijación situados en cada extremo del conector del módulo de memoria hasta que salga el módulo de memoria.

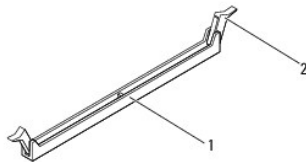

1	Conector del módulo de memoria	2	Sujetadores de fijación (2)
---	--------------------------------	---	-----------------------------

13. Extraiga el módulo de memoria de su conector.

Colocación de los módulos de memoria

⚠ PRECAUCIÓN: Si el módulo de memoria no está instalado correctamente, es posible que el equipo no se inicie.

1. Siga los procedimientos que se indican en el apartado [Antes de comenzar](#).

2. Alinee la muesca del módulo de memoria con la lengüeta del conector del módulo de memoria.

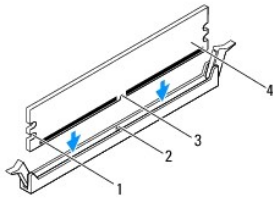

1	Hendiduras (2)	2	Lengüeta
3	Muesca	4	Módulo de memoria

3. Inserte el módulo de memoria en el conector hasta que quede bien colocado en su sitio.
Si inserta el módulo de memoria correctamente, los sujetadores de fijación encajan en las hendiduras de ambos extremos del módulo de memoria.

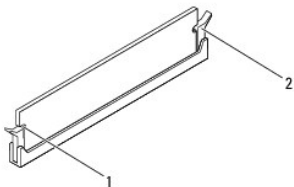

1	Hendiduras (2)	2	Sujetador de fijación (fijado en su sitio)
---	----------------	---	--

4. Vuelva a colocar el protector de la placa base (consulte [Colocación del protector de la placa base](#)).
5. Vuelva a colocar el inversor (consulte [Colocación del inversor](#)).
6. Coloque el soporte de E/S (consulte [Colocación del soporte de E/S](#)).
7. Coloque la cubierta posterior (consulte [Colocación de la cubierta posterior](#)).
8. Vuelva a colocar el embellecedor de la pantalla (consulte [Colocación del embellecedor de la pantalla](#)).
9. Coloque la cubierta del altavoz (consulte [Colocación de la cubierta del altavoz](#)).
10. Coloque la cubierta decorativa (consulte [Colocación de la cubierta decorativa](#)).
11. Vuelva a colocar la unidad óptica (consulte [Colocación de la unidad óptica](#)).
12. Vuelva a colocar la base del equipo (consulte [Colocación de la base del equipo](#)).
13. Coloque la cubierta de E/S (consulte [Colocación de la cubierta de E/S](#)).

⚠ PRECAUCIÓN: antes de encender el equipo, vuelva a colocar todos los tornillos y asegúrese de que no queda ninguno perdido dentro del equipo. De lo contrario, el equipo podría llegar a estropearse.

14. Conecte el equipo y todos los dispositivos conectados a los enchufes eléctricos y enciéndalos.
15. Cuando aparezca un mensaje que indica que el tamaño de la memoria ha cambiado, pulse <F1> para continuar.
16. Inicie sesión en el equipo.
17. Para verificar si la memoria está instalada correctamente, haga clic en el botón Inicio → Panel de control → Sistema.
18. Compruebe la cantidad de memoria (RAM) que aparece.

[Regresar a la página de contenido](#)

[Regresar a la página de contenido](#)

Unidad óptica

Manual de servicio de Dell™ Inspiron™ One 19

- [Extracción de la unidad óptica](#)
- [Colocación de la unidad óptica](#)

⚠ ADVERTENCIA: antes de manipular el interior del equipo, siga las instrucciones de seguridad que se entregan con él. Para obtener información adicional sobre prácticas recomendadas de seguridad, visite la página de inicio sobre el cumplimiento de normativas en www.dell.com/regulatory_compliance.

⚠ PRECAUCIÓN: sólo un técnico de servicio certificado debe realizar reparaciones en el equipo. La garantía no cubre los daños por reparaciones no autorizadas por Dell™.

⚠ PRECAUCIÓN: para evitar descargas electrostáticas, toque tierra mediante el uso de una muñequera de conexión a tierra o toque periódicamente una superficie metálica no pintada (por ejemplo, un conector del equipo).

Extracción de la unidad óptica

1. Siga los procedimientos que se indican en el apartado [Antes de comenzar](#).
2. Extraiga la cubierta de E/S (consulte [Extracción de la cubierta de E/S](#)).
3. Extraiga la base del equipo (consulte [Extracción de la base del equipo](#)).
4. Extraiga el tornillo que fija la unidad óptica a la base del equipo.
5. Empuje la unidad óptica para sacarla del compartimento de unidad óptica.
6. Extraiga la unidad óptica de su compartimento.

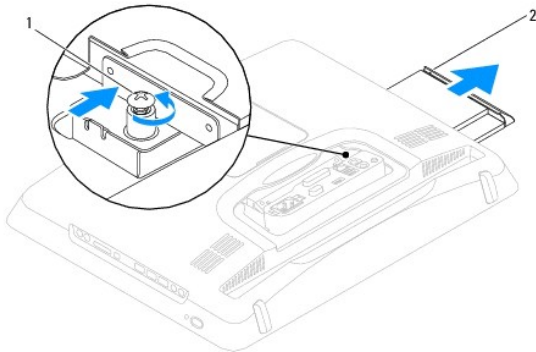

1	Tornillo	2	Unidad óptica
---	----------	---	---------------

Colocación de la unidad óptica

1. Siga los procedimientos que se indican en el apartado [Antes de comenzar](#).
2. Deslice la unidad óptica dentro del compartimento de unidad óptica.
3. Coloque el tornillo que fija la unidad óptica al equipo.
4. Vuelva a colocar la base del equipo (consulte [Colocación de la base del equipo](#)).
5. Coloque la cubierta de E/S (consulte [Colocación de la cubierta de E/S](#)).

⚠ PRECAUCIÓN: antes de encender el equipo, vuelva a colocar todos los tornillos y asegúrese de que no queda ninguno perdido dentro del equipo. De lo contrario, el equipo podría llegar a estropearse.

6. Conecte el equipo y todos los dispositivos conectados a los enchufes eléctricos y enciéndalos.

[Regresar a la página de contenido](#)

[Regresar a la página de contenido](#)

Procesador

Manual de servicio de Dell™ Inspiron™ One 19

- [Extracción del procesador](#)
- [Colocación del procesador](#)

⚠ ADVERTENCIA: antes de manipular el interior del equipo, siga las instrucciones de seguridad que se entregan con él. Para obtener información adicional sobre prácticas recomendadas de seguridad, visite la página de inicio sobre el cumplimiento de normativas en www.dell.com/regulatory_compliance.

⚠ PRECAUCIÓN: sólo un técnico de servicio certificado debe realizar reparaciones en el equipo. La garantía no cubre los daños por reparaciones no autorizadas por Dell™.

⚠ PRECAUCIÓN: para evitar descargas electrostáticas, toque tierra mediante el uso de una muñequera de conexión a tierra o toque periódicamente una superficie metálica no pintada (por ejemplo, un conector del equipo).

Extracción del procesador

1. Siga los procedimientos que se indican en el apartado [Antes de comenzar](#).
2. Extraiga la cubierta de E/S (consulte [Extracción de la cubierta de E/S](#)).
3. Extraiga la base del equipo (consulte [Extracción de la base del equipo](#)).
4. Retire la unidad óptica (consulte [Extracción de la unidad óptica](#)).
5. Extraiga la cubierta decorativa (consulte [Extracción de la cubierta decorativa](#)).
6. Extraiga la cubierta del altavoz (consulte [Extracción de la cubierta del altavoz](#)).
7. Retire el embellecedor de la pantalla (consulte [Extracción del embellecedor de la pantalla](#)).
8. Extraiga la cubierta posterior (consulte [Extracción de la cubierta posterior](#)).
9. Extraiga el soporte de E/S (consulte [Extracción del soporte de E/S](#)).
10. Retire el inversor (consulte [Retirada del inversor](#)).
11. Extraiga la protección de la placa base (consulte [Extracción del protector de la placa base](#)).
12. Extraiga el disipador de calor del procesador (consulte [Extracción del disipador de calor del procesador](#)).
13. Presione y empuje la palanca de liberación hacia abajo y hacia afuera para liberarla de la lengüeta que la fija.
14. Abra la cubierta del procesador.

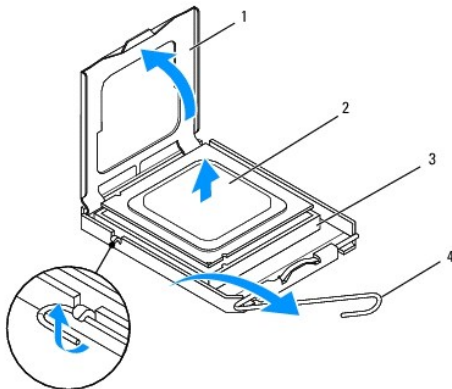

1	Cubierta del procesador	2	Procesador
3	Zócalo del procesador	4	Palanca de liberación

△ **PRECAUCIÓN:** cuando extraiga o sustituya el procesador, no toque ninguna de las patas que se encuentran dentro del zócalo del procesador ni deje que caiga ningún objeto sobre las patas del zócalo del procesador.

15. Levante el procesador para extraerlo del zócalo y guárdelo en un lugar seguro.

Colocación del procesador

1. Siga los procedimientos que se indican en el apartado [Antes de comenzar](#).
2. Deje la palanca de liberación en la posición de liberación para que el zócalo del procesador esté listo para el nuevo procesador.

△ **PRECAUCIÓN:** descargue la electricidad estática de su cuerpo. Para ello, toque una superficie metálica sin pintar o la base del equipo.

3. Desembale el nuevo procesador.

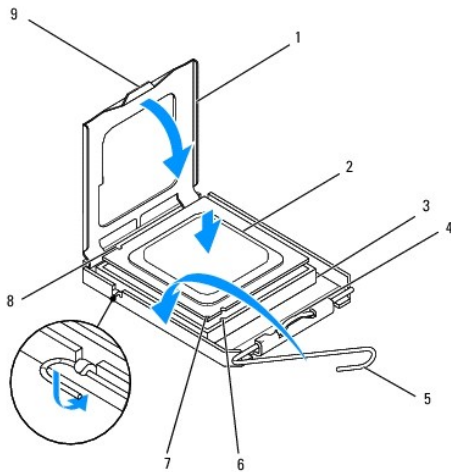

1	Cubierta del procesador	2	Procesador
3	Zócalo del procesador	4	Seguro de la cubierta central
5	Palanca de liberación	6	Muesca de alineamiento frontal
7	Indicador de pata 1 del procesador	8	Muesca de alineamiento posterior
9	Lengüeta		

4. Asegúrese de que la palanca de liberación del zócalo esté totalmente extendida.

△ **PRECAUCIÓN:** las patas del zócalo son muy delicadas. Para evitar que se dañen, asegúrese de que el procesador está alineado correctamente con el zócalo y no ejerza una fuerza excesiva al instalar el procesador. No toque ni doble las patas de la placa base.

△ **PRECAUCIÓN:** deberá colocar el procesador correctamente en el zócalo para evitar que se dañe permanentemente el procesador.

5. Alinee las muescas de alineación frontal y posterior del procesador con las muescas frontal y posterior del zócalo.
6. Alinee las esquinas de la pata 1 del procesador y el zócalo del procesador.
7. Sitúe ligeramente el procesador en el zócalo y asegúrese de que está colocado correctamente.
8. Cuando el procesador haya encajado en el zócalo, cierre la cubierta del procesador. Asegúrese de que la lengüeta de la cubierta del procesador queda debajo del pasador de la cubierta central en el zócalo.

9. Gire la palanca de liberación del zócalo hacia el zócalo y encájela en su sitio para fijar el procesador.
10. Elimine el lubricante térmico de la parte inferior del disipador de calor.

⚠ PRECAUCIÓN: no se olvide de aplicar nuevo lubricante térmico. Aplicar lubricante térmico nuevo es fundamental para garantizar una protección térmica adecuada, necesaria para un funcionamiento óptimo del procesador.

11. Aplique lubricante térmico nuevo en la parte superior del procesador.

⚠ PRECAUCIÓN: asegúrese de que el disipador de calor del procesador quede bien colocado y fijado.

12. Vuelva a colocar el disipador de calor del procesador (consulte [Colocación del disipador de calor del procesador](#)).
13. Coloque la protección de la placa base (consulte [Colocación del protector de la placa base](#)).
14. Vuelva a colocar el inversor (consulte [Colocación del inversor](#)).
15. Coloque el soporte de E/S (consulte [Colocación del soporte de E/S](#)).
16. Coloque la cubierta posterior (consulte [Colocación de la cubierta posterior](#)).
17. Vuelva a colocar el embellecedor de la pantalla (consulte [Colocación del embellecedor de la pantalla](#)).
18. Coloque la cubierta del altavoz (consulte [Colocación de la cubierta del altavoz](#)).
19. Coloque la cubierta decorativa (consulte [Colocación de la cubierta decorativa](#)).
20. Vuelva a colocar la unidad óptica (consulte [Colocación de la unidad óptica](#)).
21. Vuelva a colocar la base del equipo (consulte [Colocación de la base del equipo](#)).
22. Coloque la cubierta de E/S (consulte [Colocación de la cubierta de E/S](#)).

⚠ PRECAUCIÓN: antes de encender el equipo, vuelva a colocar todos los tornillos y asegúrese de que no queda ninguno perdido dentro del equipo. De lo contrario, el equipo podría llegar a estropearse.

23. Conecte el equipo y todos los dispositivos conectados a las tomas de alimentación eléctricas y enciéndalos.

[Regresar a la página de contenido](#)

[Regresar a la página de contenido](#)

Suministro de energía

Manual de servicio de Dell™ Inspiron™ One 19

- [Extracción de la fuente de alimentación](#)
- [Colocación de la fuente de alimentación](#)

⚠ ADVERTENCIA: antes de manipular el interior del equipo, siga las instrucciones de seguridad que se entregan con él. Para obtener información adicional sobre prácticas recomendadas de seguridad, visite la página de inicio sobre el cumplimiento de normativas en www.dell.com/regulatory_compliance.

⚠ ADVERTENCIA: para evitar la probabilidad de descargas eléctricas, cortes provocados por el movimiento de las aspas del ventilador u otros daños imprevistos, desenchufe siempre el equipo de la toma eléctrica antes de retirar la cubierta..

⚠ PRECAUCIÓN: sólo un técnico de servicio certificado debe realizar reparaciones en el equipo. La garantía no cubre los daños por reparaciones no autorizadas por Dell™.

⚠ PRECAUCIÓN: para evitar descargas electrostáticas, toque tierra mediante el uso de una muñequera de conexión a tierra o toque periódicamente una superficie metálica no pintada (por ejemplo, un conector del equipo).

Extracción de la fuente de alimentación

1. Siga los procedimientos que se indican en el apartado [Antes de comenzar](#).
2. Extraiga la cubierta de E/S (consulte [Extracción de la cubierta de E/S](#)).
3. Extraiga la base del equipo (consulte [Extracción de la base del equipo](#)).
4. Retire la unidad óptica (consulte [Extracción de la unidad óptica](#)).
5. Extraiga la cubierta decorativa (consulte [Extracción de la cubierta decorativa](#)).
6. Extraiga la cubierta del altavoz (consulte [Extracción de la cubierta del altavoz](#)).
7. Retire el embellecedor de la pantalla (consulte [Extracción del embellecedor de la pantalla](#)).
8. Extraiga la cubierta posterior (consulte [Extracción de la cubierta posterior](#)).
9. Extraiga el soporte de E/S (consulte [Extracción del soporte de E/S](#)).
10. Extraiga la protección metálica posterior (consulte [Extracción del protector metálico posterior](#)).
11. Retire el inversor (consulte [Retirada del inversor](#)).
12. Extraiga la protección de la placa base (consulte [Extracción del protector de la placa base](#)).
13. Extraiga el disipador de calor del procesador (consulte [Extracción del disipador de calor del procesador](#)).
14. Extraiga los ventiladores disipadores del calor (consulte [Extracción de los ventiladores/disipadores del calor](#)).
15. Desconecte el cable de fuente de alimentación del conector (PWR_CN1) situado en la placa base. Para obtener más información sobre la ubicación del conector de la fuente de alimentación, consulte [Componentes de la placa base](#).
16. Anote la colocación del cable de la fuente de alimentación y extráigalo del chasis.
17. Quite los tres tornillos que fijan la fuente de alimentación al chasis.
18. Coloque la fuente de alimentación en un lugar seguro.

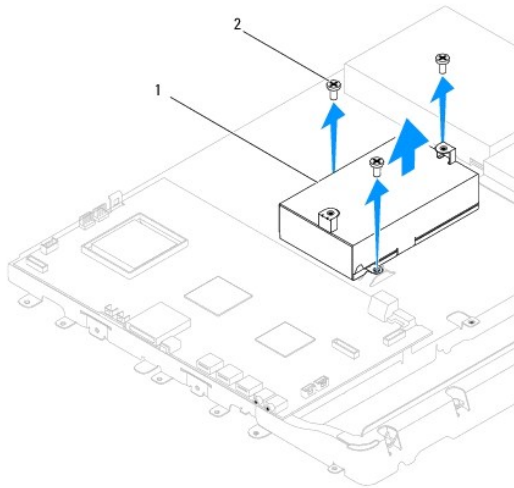

1	Fuente de alimentación	2	Tornillos (3)
---	------------------------	---	---------------

Colocación de la fuente de alimentación

1. Siga los procedimientos que se indican en el apartado [Antes de comenzar](#).
2. Coloque los tres tornillos que fijan la fuente de alimentación al chasis.
3. Coloque el cable de la fuente de alimentación y conéctelo al conector (PWR_CN1) situado en la placa base.
4. Coloque los ventiladores/disipadores del calor (consulte [Colocación de los ventiladores/disipadores del calor](#)).
5. Vuelva a colocar el disipador de calor del procesador (consulte [Colocación del disipador de calor del procesador](#)).
6. Coloque la protección de la placa base (consulte [Colocación del protector de la placa base](#)).
7. Vuelva a colocar el inversor (consulte [Colocación del inversor](#)).
8. Coloque la protección metálica posterior (consulte [Colocación del protector metálico posterior](#)).
9. Coloque el soporte de E/S (consulte [Colocación del soporte de E/S](#)).
10. Coloque la cubierta posterior (consulte [Colocación de la cubierta posterior](#)).
11. Vuelva a colocar el embellecedor de la pantalla (consulte [Colocación del embellecedor de la pantalla](#)).
12. Coloque la cubierta del altavoz (consulte [Colocación de la cubierta del altavoz](#)).
13. Coloque la cubierta decorativa (consulte [Colocación de la cubierta decorativa](#)).
14. Vuelva a colocar la unidad óptica (consulte [Colocación de la unidad óptica](#)).
15. Vuelva a colocar la base del equipo (consulte [Colocación de la base del equipo](#)).
16. Coloque la cubierta de E/S (consulte [Colocación de la cubierta de E/S](#)).

⚠ PRECAUCIÓN: antes de encender el equipo, vuelva a colocar todos los tornillos y asegúrese de que no queda ninguno perdido dentro del equipo. De lo contrario, el equipo podría llegar a estropearse.

17. Conecte el equipo y todos los dispositivos conectados a los enchufes eléctricos y enciéndalos.

[Regresar a la página de contenido](#)

[Regresar a la página de contenido](#)

Ventilador de la placa base

Manual de servicio de Dell™ Inspiron™ One 19

- [Extracción del ventilador de la placa base](#)
- [Colocación del ventilador de la placa base](#)

⚠ ADVERTENCIA: antes de manipular el interior del equipo, siga las instrucciones de seguridad que se entregan con él. Para obtener información adicional sobre prácticas recomendadas de seguridad, visite la página de inicio sobre el cumplimiento de normativas en www.dell.com/regulatory_compliance.

⚠ PRECAUCIÓN: sólo un técnico de servicio certificado debe realizar reparaciones en el equipo. La garantía no cubre los daños por reparaciones no autorizadas por Dell™.

⚠ PRECAUCIÓN: para evitar descargas electrostáticas, toque tierra mediante el uso de una muñequera de conexión a tierra o toque periódicamente una superficie metálica no pintada (por ejemplo, un conector del equipo).

Extracción del ventilador de la placa base

1. Siga los procedimientos que se indican en el apartado [Antes de comenzar](#).
2. Extraiga la cubierta de E/S (consulte [Extracción de la cubierta de E/S](#)).
3. Extraiga la base del equipo (consulte [Extracción de la base del equipo](#)).
4. Retire la unidad óptica (consulte [Extracción de la unidad óptica](#)).
5. Extraiga la cubierta decorativa (consulte [Extracción de la cubierta decorativa](#)).
6. Extraiga la cubierta del altavoz (consulte [Extracción de la cubierta del altavoz](#)).
7. Retire el embellecedor de la pantalla (consulte [Extracción del embellecedor de la pantalla](#)).
8. Extraiga la cubierta posterior (consulte [Extracción de la cubierta posterior](#)).
9. Extraiga el soporte de E/S (consulte [Extracción del soporte de E/S](#)).
10. Retire el inversor (consulte [Retirada del inversor](#)).
11. Extraiga la protección de la placa base (consulte [Extracción del protector de la placa base](#)).
12. Dé la vuelta al protector de la placa base.
13. Retire los dos tornillos que fijan el ventilador de la placa base al protector de la placa base.
14. Levante el ventilador de la placa base para separarlo del protector de la placa base.

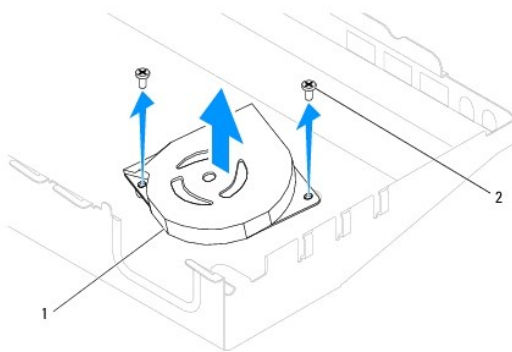

1	Ventilador de la placa base	2	Tornillos (2)
---	-----------------------------	---	---------------

Colocación del ventilador de la placa base

1. Siga los procedimientos que se indican en el apartado [Antes de comenzar](#).
2. Alinee los orificios de los tornillos situados en el ventilador de la placa base con los orificios de los tornillos situados en el protector de la placa base.
3. Coloque los dos tornillos que fijan el ventilador de la placa base al protector de la placa base.
4. Dé la vuelta al protector de la placa base.
5. Coloque el protector de la placa base (consulte [Colocación del protector de la placa base](#)).
6. Vuelva a colocar el inversor (consulte [Colocación del inversor](#)).
7. Coloque el soporte de E/S (consulte [Colocación del soporte de E/S](#)).
8. Coloque la cubierta posterior (consulte [Colocación de la cubierta posterior](#)).
9. Vuelva a colocar el embellecedor de la pantalla (consulte [Colocación del embellecedor de la pantalla](#)).
10. Vuelva a colocar la cubierta del altavoz (consulte [Colocación de la cubierta del altavoz](#)).
11. Vuelva a colocar la cubierta decorativa (consulte [Colocación de la cubierta decorativa](#)).
12. Vuelva a colocar la unidad óptica (consulte [Colocación de la unidad óptica](#)).
13. Vuelva a colocar la base del equipo (consulte [Colocación de la base del equipo](#)).
14. Coloque la cubierta de E/S (consulte [Colocación de la cubierta de E/S](#)).

 **PRECAUCIÓN:** antes de encender el equipo, vuelva a colocar todos los tornillos y asegúrese de que no queda ninguno perdido dentro del equipo. De lo contrario, el equipo podría llegar a estropearse.

15. Conecte el equipo y todos los dispositivos conectados a los enchufes eléctricos y enciéndalos.

[Regresar a la página de contenido](#)

[Regresar a la página de contenido](#)

Protector de la placa base

Manual de servicio de Dell™ Inspiron™ One 19

- [Extracción del protector de la placa base](#)
- [Colocación del protector de la placa base](#)

⚠ ADVERTENCIA: antes de manipular el interior del equipo, siga las instrucciones de seguridad que se entregan con él. Para obtener información adicional sobre prácticas recomendadas de seguridad, visite la página de inicio sobre el cumplimiento de normativas en www.dell.com/regulatory_compliance.

⚠ PRECAUCIÓN: sólo un técnico de servicio certificado debe realizar reparaciones en el equipo. La garantía no cubre los daños por reparaciones no autorizadas por Dell™.

⚠ PRECAUCIÓN: para evitar descargas electrostáticas, toque tierra mediante el uso de una muñequera de conexión a tierra o toque periódicamente una superficie metálica no pintada (por ejemplo, un conector del equipo).

Extracción del protector de la placa base

1. Siga los procedimientos que se indican en el apartado [Antes de comenzar](#).
2. Extraiga la cubierta de E/S (consulte [Extracción de la cubierta de E/S](#)).
3. Extraiga la base del equipo (consulte [Extracción de la base del equipo](#)).
4. Retire la unidad óptica (consulte [Extracción de la unidad óptica](#)).
5. Extraiga la cubierta decorativa (consulte [Extracción de la cubierta decorativa](#)).
6. Extraiga la cubierta del altavoz (consulte [Extracción de la cubierta del altavoz](#)).
7. Retire el embellecedor de la pantalla (consulte [Extracción del embellecedor de la pantalla](#)).
8. Extraiga la cubierta posterior (consulte [Extracción de la cubierta posterior](#)).
9. Extraiga el soporte de E/S (consulte [Extracción del soporte de E/S](#)).
10. Retire el inversor (consulte [Retirada del inversor](#)).
11. Retire los tres tornillos que fijan el protector de la placa base al chasis.
12. Extraiga el protector de la placa base liberando los sujetadores de fijación que fijan las lengüetas al protector de la placa base.
13. Levante el protector de la placa base para sacarlo del chasis.

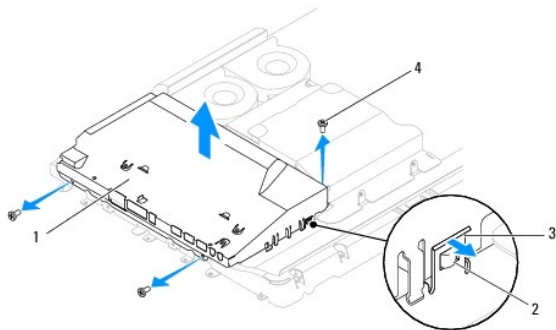

1	Protector de la placa base	2	Lengüetas (2)
3	Sujetadores de fijación (2)	4	Tornillos (3)

Colocación del protector de la placa base

1. Siga los procedimientos que se indican en el apartado [Antes de comenzar](#).
2. Coloque el protector de la placa base utilizando los sujetadores de fijación que fijan las lengüetas al protector de la placa base.
3. Coloque los tres tornillos que fijan el protector de la placa base al chasis.
4. Vuelva a colocar el inversor (consulte [Colocación del inversor](#)).
5. Coloque el soporte de E/S (consulte [Colocación del soporte de E/S](#)).
6. Coloque la cubierta posterior (consulte [Colocación de la cubierta posterior](#)).
7. Vuelva a colocar el embellecedor de la pantalla (consulte [Colocación del embellecedor de la pantalla](#)).
8. Coloque la cubierta del altavoz (consulte [Colocación de la cubierta del altavoz](#)).
9. Coloque la cubierta decorativa (consulte [Colocación de la cubierta decorativa](#)).
10. Vuelva a colocar la unidad óptica (consulte [Colocación de la unidad óptica](#)).
11. Vuelva a colocar la base del equipo (consulte [Colocación de la base del equipo](#)).
12. Coloque la cubierta de E/S (consulte [Colocación de la cubierta de E/S](#)).

 **PRECAUCIÓN:** antes de encender el equipo, vuelva a colocar todos los tornillos y asegúrese de que no queda ninguno perdido dentro del equipo. De lo contrario, el equipo podría llegar a estropearse.

13. Conecte el equipo y todos los dispositivos conectados a los enchufes eléctricos y enciéndalos.

[Regresar a la página de contenido](#)

[Regresar a la página de contenido](#)

Altavoces

Manual de servicio de Dell™ Inspiron™ One 19

- [Extracción de los altavoces](#)
- [Colocación de los altavoces](#)

⚠ ADVERTENCIA: antes de manipular el interior del equipo, siga las instrucciones de seguridad que se entregan con él. Para obtener información adicional sobre prácticas recomendadas de seguridad, visite la página de inicio sobre el cumplimiento de normativas en www.dell.com/regulatory_compliance.

⚠ PRECAUCIÓN: sólo un técnico de servicio certificado debe realizar reparaciones en el equipo. La garantía no cubre los daños por reparaciones no autorizadas por Dell™.

⚠ PRECAUCIÓN: para evitar descargas electrostáticas, toque tierra mediante el uso de una muñequera de conexión a tierra o toque periódicamente una superficie metálica no pintada (por ejemplo, un conector del equipo).

Extracción de los altavoces

1. Siga los procedimientos que se indican en el apartado [Antes de comenzar](#).
2. Extraiga la cubierta de E/S (consulte [Extracción de la cubierta de E/S](#)).
3. Extraiga la base del equipo (consulte [Extracción de la base del equipo](#)).
4. Retire la unidad óptica (consulte [Extracción de la unidad óptica](#)).
5. Extraiga la cubierta decorativa (consulte [Extracción de la cubierta decorativa](#)).
6. Extraiga la cubierta del altavoz (consulte [Extracción de la cubierta del altavoz](#)).
7. Retire el embellecedor de la pantalla (consulte [Extracción del embellecedor de la pantalla](#)).
8. Extraiga la cubierta posterior (consulte [Extracción de la cubierta posterior](#)).
9. Extraiga el soporte de E/S (consulte [Extracción del soporte de E/S](#)).
10. Retire el inversor (consulte [Retirada del inversor](#)).
11. Extraiga el protector de la placa base (consulte [Extracción del protector de la placa base](#)).
12. Desconecte el cable del altavoz del conector (SPKR1) situado en la placa base. Para obtener más información sobre la ubicación del conector de los altavoces, consulte [Componentes de la placa base](#).
13. Retire los cuatro tornillos (dos en cada altavoz) que fijan los altavoces al chasis.

📌 NOTA: observe la colocación del cable antes de cambiarlo de sitio.

14. Levante los altavoces para sacarlos del chasis.

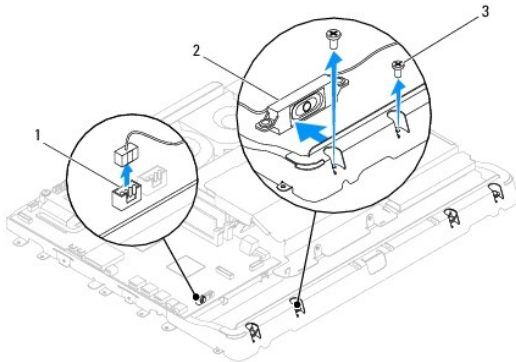

1	Conector del cable del altavoz	2	Altavoces (2)
3	Tornillos (4)		

Colocación de los altavoces

1. Siga los procedimientos que se indican en el apartado [Antes de comenzar](#).
2. Coloque el cable del altavoz siguiendo las guías.
3. Conecte el cable del altavoz al conector (SPKR1) de la placa base. Para obtener más información sobre la ubicación del conector de los altavoces, consulte [Componentes de la placa base](#).
4. Coloque los cuatro tornillos (dos en cada altavoz) que fijan los altavoces al chasis.
5. Coloque el protector de la placa base (consulte [Colocación del protector de la placa base](#)).
6. Vuelva a colocar el inversor (consulte [Colocación del inversor](#)).
7. Coloque el soporte de E/S (consulte [Colocación del soporte de E/S](#)).
8. Coloque la cubierta posterior (consulte [Colocación de la cubierta posterior](#)).
9. Vuelva a colocar el embellecedor de la pantalla (consulte [Colocación del embellecedor de la pantalla](#)).
10. Coloque la cubierta del altavoz (consulte [Colocación de la cubierta del altavoz](#)).
11. Coloque la cubierta decorativa (consulte [Colocación de la cubierta decorativa](#)).
12. Vuelva a colocar la unidad óptica (consulte [Colocación de la unidad óptica](#)).
13. Vuelva a colocar la base del equipo (consulte [Colocación de la base del equipo](#)).
14. Coloque la cubierta de E/S (consulte [Colocación de la cubierta de E/S](#)).

 **PRECAUCIÓN:** antes de encender el equipo, vuelva a colocar todos los tornillos y asegúrese de que no queda ninguno perdido dentro del equipo. De lo contrario, el equipo podría llegar a estropearse.

15. Conecte el equipo y todos los dispositivos conectados a los enchufes eléctricos y enciéndalos.
-

[Regresar a la página de contenido](#)

[Regresar a la página de contenido](#)

Base del equipo

Manual de servicio de Dell™ Inspiron™ One 19

- [Extracción de la base del equipo](#)
- [Colocación de la base del equipo](#)

⚠ ADVERTENCIA: antes de manipular el interior del equipo, siga las instrucciones de seguridad que se entregan con él. Para obtener información adicional sobre prácticas recomendadas de seguridad, visite la página de inicio sobre el cumplimiento de normativas en www.dell.com/regulatory_compliance.

⚠ PRECAUCIÓN: sólo un técnico de servicio certificado debe realizar reparaciones en el equipo. La garantía no cubre los daños por reparaciones no autorizadas por Dell™.

⚠ PRECAUCIÓN: para evitar descargas electrostáticas, toque tierra mediante el uso de una muñequera de conexión a tierra o toque periódicamente una superficie metálica no pintada (por ejemplo, un conector del equipo).

Extracción de la base del equipo

1. Siga los procedimientos que se indican en el apartado [Antes de comenzar](#).
2. Extraiga la cubierta de E/S (consulte [Extracción de la cubierta de E/S](#)).
3. Retire los cuatro tornillos que fijan la base del equipo al mismo.
4. Levante la base del equipo para sacarla del mismo.

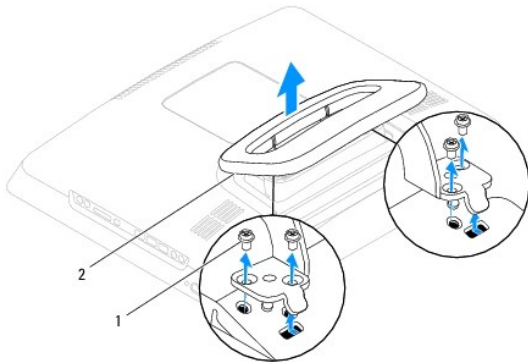

1	Tornillos (4)	2	Base del equipo
---	---------------	---	-----------------

Colocación de la base del equipo

1. Siga los procedimientos que se indican en el apartado [Antes de comenzar](#).
2. Alinee los orificios de los tornillos situados en la base del equipo con los agujeros de los tornillos situados en el equipo.
3. Coloque los cuatro tornillos que fijan la base del equipo al equipo.
4. Coloque la cubierta de E/S (consulte [Colocación de la cubierta de E/S](#)).

⚠ PRECAUCIÓN: antes de encender el equipo, vuelva a colocar todos los tornillos y asegúrese de que no queda ninguno perdido dentro del equipo. De lo contrario, el equipo podría llegar a estropearse.

5. Conecte el equipo y todos los dispositivos conectados a los enchufes eléctricos y enciéndalos.

[Regresar a la página de contenido](#)

[Regresar a la página de contenido](#)

Placa base

Manual de servicio de Dell™ Inspiron™ One 19

- [Extracción de la placa base](#)
- [Colocación de la placa base](#)
- [Introducción de la etiqueta de servicio en el BIOS](#)

 **ADVERTENCIA:** antes de manipular el interior del equipo, siga las instrucciones de seguridad que se entregan con él. Para obtener información adicional sobre prácticas recomendadas de seguridad, visite la página de inicio sobre el cumplimiento de normativas en www.dell.com/regulatory_compliance.

 **PRECAUCIÓN:** sólo un técnico de servicio certificado debe realizar reparaciones en el equipo. La garantía no cubre los daños por reparaciones no autorizadas por Dell™.

 **PRECAUCIÓN:** para evitar descargas electrostáticas, toque tierra mediante el uso de una muñequera de conexión a tierra o toque periódicamente una superficie metálica no pintada (por ejemplo, un conector del equipo).

 **PRECAUCIÓN:** sujete los componentes y las tarjetas por los bordes y evite tocar las patas y los contactos.

En el chip de la BIOS de la placa base se encuentra la etiqueta de servicio, que también se ve en la etiqueta de código de barras del equipo. El kit de sustitución de la placa base incluye un CD con una utilidad para transferir la etiqueta de servicio a la placa base de repuesto.

Extracción de la placa base

1. Siga los procedimientos que se indican en el apartado [Antes de comenzar](#).
 2. Extraiga la cubierta de E/S (consulte [Extracción de la cubierta de E/S](#)).
 3. Extraiga la base del equipo (consulte [Extracción de la base del equipo](#)).
 4. Retire la unidad óptica (consulte [Extracción de la unidad óptica](#)).
 5. Extraiga la cubierta decorativa (consulte [Extracción de la cubierta decorativa](#)).
 6. Extraiga la cubierta del altavoz (consulte [Extracción de la cubierta del altavoz](#)).
 7. Retire el embellecedor de la pantalla (consulte [Extracción del embellecedor de la pantalla](#)).
 8. Extraiga la cubierta posterior (consulte [Extracción de la cubierta posterior](#)).
 9. Extraiga el soporte de E/S (consulte [Extracción del soporte de E/S](#)).
 10. Extraiga la protección metálica posterior (consulte [Extracción del protector metálico posterior](#)).
 11. Retire el inversor (consulte [Retirada del inversor](#)).
 12. Extraiga la protección de la placa base (consulte [Extracción del protector de la placa base](#)).
 13. Extraiga los módulos de memoria (consulte [Retirada de los módulos de memoria](#)).
 14. Extraiga la minitarjeta (consulte [Cómo extraer la minitarjeta](#)).
 15. Extraiga la batería de tipo botón (consulte [Extracción de la batería de tipo botón](#)).
 16. Extraiga el disipador de calor del procesador (consulte [Extracción del disipador de calor del procesador](#)).
 17. Saque el procesador (consulte [Extracción del procesador](#)).
-  **NOTA:** observe la colocación de los cables antes de desconectarlos de la placa base.
18. Desconecte todos los cables conectados a la placa base.
 19. Retire los cuatro tornillos que fijan la placa base al chasis.

20. Levante la placa base para sacarla del chasis.

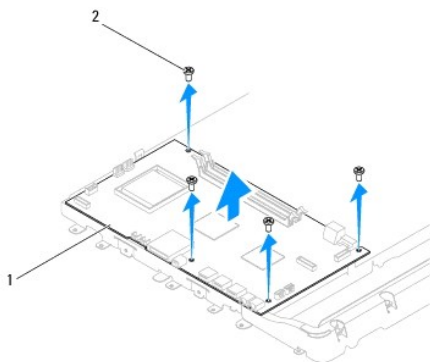

1	Tarjeta del sistema	2	Tornillos (4)
---	---------------------	---	---------------

Colocación de la placa base

1. Siga los procedimientos que se indican en el apartado [Antes de comenzar](#).
2. Alinee los orificios de los tornillos situados en la placa base con los agujeros de los tornillos situados en el chasis.
3. Vuelva a colocar los cuatro tornillos que fijan la placa base al chasis.
4. Conecte los cables a la placa base.
5. Vuelva a colocar el procesador (consulte el apartado [Colocación del procesador](#)).
6. Vuelva a colocar el disipador de calor del procesador (consulte [Colocación del disipador de calor del procesador](#)).
7. Coloque la batería de tipo botón (consulte [Colocación de la batería de tipo botón](#)).
8. Vuelva a colocar la minitarjeta (consulte [Colocación de la minitarjeta](#)).
9. Coloque los módulos de memoria (consulte [Colocación de los módulos de memoria](#)).
10. Coloque la protección de la placa base (consulte [Colocación del protector de la placa base](#)).
11. Vuelva a colocar el inversor (consulte [Colocación del inversor](#)).
12. Vuelva a colocar la protección metálica posterior (consulte [Colocación del protector metálico posterior](#)).
13. Coloque el soporte de E/S (consulte [Colocación del soporte de E/S](#)).
14. Coloque la cubierta posterior (consulte [Colocación de la cubierta posterior](#)).
15. Vuelva a colocar el embellecedor de la pantalla (consulte [Colocación del embellecedor de la pantalla](#)).
16. Vuelva a colocar la cubierta del altavoz (consulte [Colocación de la cubierta del altavoz](#)).
17. Coloque la cubierta decorativa (consulte [Colocación de la cubierta decorativa](#)).
18. Vuelva a colocar la unidad óptica (consulte [Colocación de la unidad óptica](#)).
19. Vuelva a colocar la base del equipo (consulte [Colocación de la base del equipo](#)).
20. Coloque la cubierta de E/S (consulte [Colocación de la cubierta de E/S](#)).

⚠ PRECAUCIÓN: antes de encender el equipo, vuelva a colocar todos los tornillos y asegúrese de que no queda ninguno perdido dentro del equipo. De lo contrario, el equipo podría llegar a estropearse.

21. Encienda el equipo.

 **NOTA:** Después de colocar la placa base, introduzca la etiqueta de servicio del equipo en el BIOS de la placa base de repuesto.

22. Introduzca la etiqueta de servicio (consulte [Introducción de la etiqueta de servicio en el BIOS](#)).

Introducción de la etiqueta de servicio en el BIOS

1. Encienda el equipo.

2. Pulse <F2> durante la POST para abrir el programa de configuración del sistema.

3. Vaya a la ficha principal y escriba la etiqueta de servicio en el campo **Service Tag Setting** (Configuración de etiqueta de servicio).

[Regresar a la página de contenido](#)

[Regresar a la página de contenido](#)

Utilidad de configuración del sistema

Manual de servicio de Dell™ Inspiron™ One 19

- [Información general](#)
- [Eliminación de contraseñas olvidadas y de la configuración de la memoria CMOS](#)
- [Actualización del BIOS](#)

Información general

Use la utilidad de configuración del sistema para:

- 1 Cambiar la información de configuración del sistema después de agregar, cambiar o quitar hardware del equipo
- 1 Establecer o cambiar una opción seleccionable por el usuario, como la contraseña de usuario
- 1 Leer la cantidad de memoria actual o establecer el tipo de unidad de disco duro instalada

 **PRECAUCIÓN:** a menos que sea un usuario experto, no cambie la configuración de este programa. Algunos cambios pueden hacer que el equipo no funcione correctamente.

 **NOTA:** antes de cambiar la configuración del sistema, se recomienda anotar la información de las pantallas de configuración del sistema para poder utilizarla posteriormente.

Acceso a la utilidad de configuración del sistema

1. Encienda (o reinicie) el equipo.
2. Cuando aparezca el logotipo de DELL™, espere a que se muestre el indicador de F2 y, entonces, pulse <F2> inmediatamente.

 **NOTA:** el indicador de F2 indica que el teclado se ha inicializado. Este indicador puede aparecer muy rápidamente, por lo que debe estar atento y pulsar <F2>. Si pulsa <F2> antes de que se muestre el indicador de F2, esta pulsación de tecla no tendrá ningún efecto. Si no pulsa esa tecla inmediatamente, aparecerá el logotipo del sistema operativo; espere hasta que aparezca el escritorio de Microsoft® Windows®. Después, apague el equipo (consulte el apartado [Apagado del equipo](#)) y vuelva a intentarlo.

Pantallas de configuración del sistema

La pantalla de configuración del sistema muestra la información de la configuración actual o modificable del equipo. La información que se muestra en pantalla se divide en tres áreas: la **opción de configuración**, la pantalla de **ayuda activa** y las **funciones de tecla**.

<p>Setup Item (Opción de configuración): este campo aparece en el lado izquierdo de la ventana del programa de configuración del sistema. Se trata de una lista desplegable que contiene las características que definen la configuración del equipo, incluido el hardware instalado, la conservación de energía y las características de seguridad.</p> <p>Avance y retroceda por la lista mediante las teclas de flecha hacia arriba y hacia abajo. Cuando se resalta una opción, el campo Help Screen (Pantalla de ayuda) muestra más información sobre dicha opción y la configuración disponible.</p>	<p>Help Screen (Pantalla de ayuda): este campo aparece en la parte derecha de la ventana del programa de configuración del sistema y contiene información acerca de cada una de las opciones de Setup Item (Elemento de configuración). En este campo puede ver información acerca del equipo y modificar la configuración actual.</p> <p>Pulse las teclas de flechas arriba y abajo para resaltar una opción. Pulse <Intro> para activar la selección y vuelva a Setup Item (Elemento de configuración).</p> <p>NOTA: no todos los parámetros de configuración del campo Setup Item (Elemento de configuración) se pueden modificar.</p>
<p>Key Functions (Funciones de tecla): aparece debajo del campo Help Screen (Pantalla de ayuda) y enumera las teclas y sus funciones dentro del campo de configuración del sistema activo.</p>	

Opciones del programa de configuración del sistema

 **NOTA:** según el equipo y los dispositivos instalados, es posible que los elementos enumerados en esta sección aparezcan o no aparezcan exactamente como se indica.

System Info (Información del sistema)	
System (Sistema)	Muestra el nombre del sistema.
BIOS Version (Versión del BIOS)	Muestra el número de versión del BIOS.
Service Tag (Etiqueta de servicio)	Muestra la etiqueta de servicio del equipo cuando ésta se incluye.
Processor Type (Tipo de procesador)	Muestra la información del procesador.

L2 Cache (Caché L2)	Muestra el tamaño de la memoria caché L2.
Installed Memory (Memoria instalada)	Indica la cantidad de memoria instalada en MB.
Memory Speed (Velocidad de memoria)	Indica la velocidad de la memoria en MHz.
Memory Channel Mode (Modo de canal de memoria)	Indica si la memoria está en el modo de canal doble o sencillo.
Memory Type (Tipo de memoria)	Muestra el tipo de memoria instalada.
Main (Principal)	
Service Tag Setting (Configuración de etiqueta de servicio)	Muestra la etiqueta de servicio del equipo cuando ésta se incluye. Muestra un campo para indicar la tarjeta de servicio manualmente cuando ésta no se encuentra.
System Time (Hora del sistema)	Muestra la hora actual en el formato hh:mm:ss.
System Date (Fecha del sistema)	Muestra la fecha actual en el formato mm/dd/aa.
SATA-0	Muestra la unidad SATA conectada al conector SATA-0.
SATA-1	Muestra la unidad SATA conectada al conector SATA-1.
SATA-2	Muestra la unidad SATA conectada al conector SATA-2.
Halt on Error (Detención ante errores)	Enabled (Activado) o Disabled (Desactivado). Valor predeterminado: Enabled.
Keyboard Errors (Errores del teclado)	Muestra los errores del teclado cuando está establecido en Report (Notificar). Valor predeterminado: Report.
Fan Errors (Errores del ventilador)	Muestra los errores del ventilador cuando está establecido en Report (Notificar). Valor predeterminado: Report.
Advanced (Avanzadas)	
CPU Information (Información de la CPU)	<ul style="list-style-type: none"> 1 Max CPUID Value Limit (Límite máximo del valor de CPUID): Enabled (Activado) o Disabled (Desactivado). Valor predeterminado: Disabled. 1 Execute Disable Bit Capability (Ejecutar capacidad de bit desactivado): Enabled (Activado) o Disabled (Desactivado). Valor predeterminado: Enabled.
Integrated Graphics Configuration (Configuración de gráficos integrados)	<ul style="list-style-type: none"> 1 Initiate Graphic Adapter (Iniciar adaptador gráfico): PEG/PCI 1 Video Memory Size (Tamaño de memoria de vídeo): 32 MB 1 DVMT Mode Select (Selección de modo DVMT): DVMT Mode (Modo DVMT) 1 DVMT/FIXED Memory (Memoria DVMT/FIJA): 256 MB
Integrated Peripherals Configuration (Configuración de periféricos integrados)	<ul style="list-style-type: none"> 1 ATA/IDE configuration (Configuración ATA/IDE): Disabled (Desactivado), Compatible, Enhanced (Mejorado). Valor predeterminado: Enhanced. 1 USB Controller (Controladora USB): Enabled (Activado) o Disabled (Desactivado). Valor predeterminado: Enabled. 1 USB Storage Function (Función de almacenamiento USB): Enabled (Activado) o Disabled (Desactivado). Valor predeterminado: Enabled. 1 Audio Controller (Controladora de audio): Enabled (Activado) o Disabled (Desactivado). Valor predeterminado: Enabled. 1 Wireless LAN (LAN inalámbrica): Enabled (Activado) o Disabled (Desactivado). Valor predeterminado: Enabled (Activado). 1 Integrated NIC (NIC integrada): Enabled (Activado) o Disabled (Desactivado). Valor predeterminado: Enabled. 1 LAN Boot ROM (ROM de inicio de LAN): Enabled (Activado) o Disabled (Desactivado). Valor predeterminado: Disabled. 1 1394/Card Reader (Lector de tarjetas/1394): Enabled (Activado) o Disabled (Desactivado). Valor predeterminado: Enabled. 1 Puerto serie integrado: 3F8/IRQ4 1 Puerto paralelo integrado: 378/IRQ7 1 Modo de puerto paralelo: SPP
Bootup Num-Lock (Inicio Bloq Num)	On (Encendido); Off (Apagado). Valor predeterminado: On.
Quick Boot (Inicio rápido)	Enabled (Activado) o Disabled (Desactivado). Valor predeterminado: Enabled.
Power Management Features (Características de administración de energía)	
Suspend Mode (Modo de suspensión)	Especifica el tipo de suspensión. Valor predeterminado: S3
USB Wakeup From S3 (Reactivación por USB desde S3)	Enabled (Activado) o Disabled (Desactivado). Valor predeterminado: Enabled.
Restore on AC/Power Loss (Restauración en CA/pérdida de alimentación)	Off (Apagado); On (Encendido); Last (Último). Valor predeterminado: Off.
Low Power Mode (Modo de bajo consumo)	Enabled (Activado) o Disabled (Desactivado). Valor predeterminado: Disabled.
Resume On LAN (Reanudar en LAN)	Enabled (Activado) o Disabled (Desactivado). Valor predeterminado: Disabled.
Resume On RTC Alarm (Reanudar en alarma RTC)	Valor de RTC Enabled (Activado) o Disabled (Desactivado) para generar un evento de activación. Valor predeterminado: Disabled.
Security (Seguridad)	

Unlock Setup Status (Desbloquear estado de la instalación)	Desbloqueado
Supervisor Password (Contraseña de supervisor)	Estado de la contraseña de supervisor instalada.
User Password (Contraseña de usuario)	Estado de la contraseña de usuario instalada.
Change Supervisor Password (Cambiar contraseña de supervisor)	Le permite establecer la contraseña de supervisor deseada.
Change User Password (Cambiar contraseña de usuario)	Le permite establecer la contraseña de usuario deseada.
Boot Menu Security (Seguridad del menú de inicio)	Enabled (Activado) o Disabled (Desactivado). Valor predeterminado: Enabled.
Boot (Inicio)	
1st Boot Device (Primer dispositivo de inicio)	Especifica la secuencia de inicio de los dispositivos disponibles. Removable (Extraíble); SATA; USB; CD/DVD; Network (Red); Disabled (Desactivado). Valor predeterminado: Removable.
2nd Boot Device (Segundo dispositivo de inicio)	Especifica la secuencia de inicio de los dispositivos disponibles. Removable (Extraíble); SATA; USB; CD/DVD; Network (Red); Disabled (Desactivado). Valor predeterminado: SATA.
3rd Boot Device (Tercer dispositivo de inicio)	Especifica la secuencia de inicio de los dispositivos disponibles. Removable (Extraíble); SATA; USB; CD/DVD; Network (Red); Disabled (Desactivado). Valor predeterminado: USB.
4th Boot Device (Cuarto dispositivo de inicio)	Especifica la secuencia de inicio de los dispositivos disponibles. Removable (Extraíble); SATA; USB; CD/DVD; Network (Red); Disabled (Desactivado). Valor predeterminado: CD/DVD.
5th Boot Device (Quinto dispositivo de inicio)	Especifica la secuencia de inicio de los dispositivos disponibles. Removable (Extraíble); SATA; USB; CD/DVD; Network (Red); Disabled (Desactivado). Valor predeterminado: Network.
Removable Drives (Unidades extraíbles)	Especifica la secuencia prioritaria del dispositivo de inicio de las unidades extraíbles disponibles.
Hard Disk Drives (Unidades de disco duro)	Especifica la secuencia prioritaria de los dispositivos de inicio de las unidades de disco duro disponibles.
USB Drives (Unidades USB)	Especifica la secuencia prioritaria de los dispositivos de inicio de las unidades USB disponibles.
CD/DVD Drives (Unidades CD/DVD)	Especifica la secuencia prioritaria de los dispositivos de inicio de las unidades CD/DVD disponibles.
Network Drives (Unidades de red)	Especifica la secuencia prioritaria de los dispositivos de inicio de las unidades de red disponibles.
Exit (Salir)	
Exit Options (Opciones de salida)	Proporciona opciones para Save Changes and Exit (Guardar los cambios y salir), Discard Changes and Exit (Descartar los cambios y salir) y Load Default Setting (Cargar configuración predeterminada).

Boot Sequence (Secuencia de inicio)

Esta característica permite cambiar la secuencia de arranque de los dispositivos.

Boot Options (Opciones de inicio)

- Hard Drive** (Unidad de disco duro): el equipo intenta iniciarse desde la unidad de disco duro principal. Si la unidad de disco duro no contiene ningún sistema operativo, el equipo genera un mensaje de error.
- CD/DVD Drive** (Unidad de CD/DVD): el equipo intenta iniciarse desde la unidad de CD/DVD. Si no hay ningún CD/DVD en la unidad, o si el CD/DVD no contiene ningún sistema operativo, el equipo genera un mensaje de error.
- USB Flash Device** (Dispositivo flash USB): inserte el dispositivo de memoria en un puerto USB y reinicie el equipo. Cuando aparezca F12 = Boot Menu (F12 = Menú de inicio) en la esquina inferior derecha de la pantalla, pulse <F12>. El BIOS detecta el dispositivo y añade la opción de flash USB al menú de inicio.

 **NOTA:** para poder iniciar desde un dispositivo USB, éste debe ser de inicio. Consulte la documentación para comprobar si se trata de un dispositivo de inicio.

Cambio de la secuencia de inicio para el inicio actual

Puede utilizar esta característica para cambiar la secuencia de inicio actual, por ejemplo, para iniciar desde la unidad de CD/DVD y ejecutar Dell Diagnostics (Diagnósticos Dell) en el soporte multimedia *Drivers and Utilities* (Controladores y utilidades). Al finalizar las pruebas de diagnóstico, la secuencia de inicio anterior se restaurará.

- Si va a iniciar desde un dispositivo USB, conecte dicho dispositivo al conector USB.

2. Encienda (o reinicie) el equipo.
3. Cuando aparezca F2 = Setup, F12 = Boot Menu (F2 = Configuración, F12 = Menú Inicio) en la esquina inferior derecha de la pantalla, pulse <F12>.

Si tarda demasiado y aparece el logotipo del sistema operativo, espere hasta que se muestre el escritorio de Microsoft Windows. A continuación, apague el equipo y vuelva a intentarlo.

Aparece el **Boot Device Menu** (Menú de dispositivos de inicio), donde se muestran todos los dispositivos de inicio disponibles.

4. En **Boot Device Menu** (Menú de dispositivos de inicio), seleccione el dispositivo desde el que desea iniciar el equipo.

Por ejemplo, si está iniciando desde una llave de memoria USB, resalte **USB Flash Device** (Dispositivo flash USB) y pulse <Intro>.

 **NOTA:** para poder iniciar desde un dispositivo USB, éste debe ser de inicio. Compruebe la documentación del dispositivo para saber si se trata de un dispositivo de inicio.

Cambio de la secuencia de inicio para inicios futuros

1. Abra la herramienta de configuración del sistema (consulte [Acceso a la utilidad de configuración del sistema](#)).
2. Utilice las flechas para resaltar la opción de menú **Boot** (Inicio) y presione <Intro> para acceder al menú.

 **NOTA:** anote la secuencia de inicio actual por si desea restaurarla.

3. Pulse las teclas de flecha hacia arriba o hacia abajo para desplazarse por la lista de dispositivos.
4. Pulse la tecla más (+) o menos (-) para cambiar la prioridad de los dispositivos de inicio.

Eliminación de contraseñas olvidadas y de la configuración de la memoria CMOS

 **ADVERTENCIA:** antes de comenzar cualquiera de los procedimientos de esta sección, siga las instrucciones de seguridad que se entregan con el equipo.

 **ADVERTENCIA:** debe desenchufar el equipo del enchufe eléctrico para eliminar la configuración de CMOS.

 **PRECAUCIÓN:** sólo un técnico de servicio certificado debe realizar reparaciones en el equipo. La garantía no cubre los daños por reparaciones no autorizadas por Dell™.

 **PRECAUCIÓN:** para evitar descargas electrostáticas, toque tierra mediante el uso de una muñequera de conexión a tierra o toque periódicamente una superficie metálica no pintada (por ejemplo, un conector del equipo).

 **PRECAUCIÓN:** si se elimina la configuración de CMOS, también se eliminará la contraseña.

1. Siga los procedimientos que se indican en el apartado [Antes de comenzar](#).

 **NOTA:** debe desenchufar el equipo del enchufe eléctrico para eliminar la configuración de CMOS.

2. Retire el protector de la placa base (consulte [Extracción del protector de la placa base](#)).
3. Busque el conector CMOS de 3 patas (CMOS1) en la placa base (consulte [Componentes de la placa base](#)).
4. Extraiga el conector del puente de dos patas de las patas 2 y 3 y colóquelo en las patas 1 y 2.

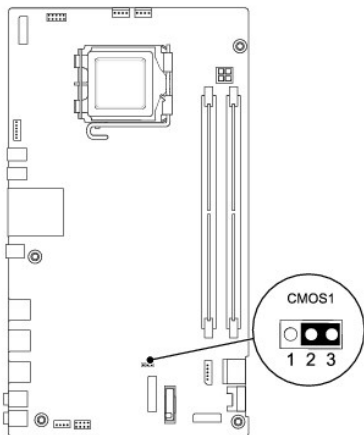

5. Espere aproximadamente cinco segundos hasta que se borre la configuración CMOS.
6. Extraiga el conector del puente de dos patas de las patas 1 y 2 y cámbielo a las patas 2 y 3.
7. Coloque la protección de la placa base (consulte [Colocación del protector de la placa base](#)).

⚠ PRECAUCIÓN: antes de encender el equipo, vuelva a colocar todos los tornillos y asegúrese de que no queda ninguno perdido dentro del equipo. De lo contrario, el equipo podría llegar a estropearse.

8. Conecte el equipo y los dispositivos a los enchufes eléctricos y enciéndalos.

Actualización del BIOS

1. Encienda el equipo.
2. Vaya al sitio web Dell Support en support.dell.com.
3. Haga clic en **Drivers & Downloads** (Controladores y descargas) → **Select Model** (Seleccione modelo).
4. Seleccione el tipo de producto en la lista **Select Your Product Family** (Seleccione su familia de producto).
5. Seleccione la marca de producto en la lista **Select Your Product Line** (Seleccione su línea de producto).
6. Seleccione el número de modelo de producto en la lista **Select Your Product Model** (Seleccione su modelo de producto).

📌 NOTA: si ha seleccionado un modelo diferente y quiere empezar de nuevo, haga clic en **Start Over** (Empezar de nuevo) en la parte superior derecha del menú.

7. Haga clic en **Confirm** (Confirmar).
8. En la pantalla aparecerá una lista de resultados. Haga clic en **BIOS**.
9. Haga clic en **Download Now** (Descargar ahora) para descargar el último BIOS. A continuación, aparece la ventana **File Download** (Descarga de archivos).
10. Haga clic en **Save** (Guardar) para guardar el archivo en su escritorio. El archivo se descarga al escritorio.
11. Haga clic en **Close** (Cerrar) cuando aparezca la ventana **Download Complete** (Descarga completa). El icono del archivo aparecerá en su escritorio bajo el mismo nombre con el que se descargó el archivo de actualización del BIOS.
12. Haga doble clic en el icono del archivo del escritorio y siga los procedimientos que se muestran en pantalla.

[Regresar a la página de contenido](#)

[Regresar a la página de contenido](#)

Información técnica general

Manual de servicio de Dell™ Inspiron™ One 19

- [Vista interior del equipo Inspiron One](#)
- [Componentes de la placa base](#)

⚠ ADVERTENCIA: antes de manipular el interior del equipo, siga las instrucciones de seguridad que se entregan con él. Para obtener información adicional sobre prácticas recomendadas de seguridad, visite la página de inicio sobre el cumplimiento de normativas en www.dell.com/regulatory_compliance.

⚠ PRECAUCIÓN: sólo un técnico de servicio certificado debe realizar reparaciones en el equipo. La garantía no cubre los daños por reparaciones no autorizadas por Dell™.

⚠ PRECAUCIÓN: para evitar descargas electrostáticas, toque tierra mediante el uso de una muñequera de conexión a tierra o toque periódicamente una superficie metálica no pintada (por ejemplo, un conector del equipo).

Vista interior del equipo Inspiron One

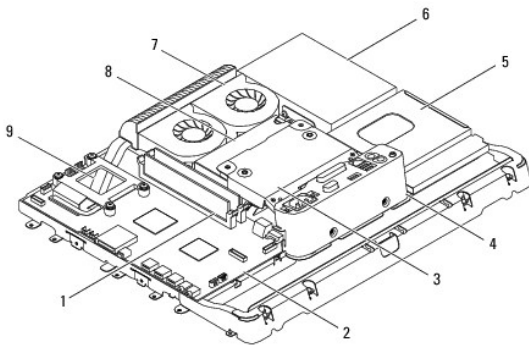

1	Módulos de memoria	2	Tarjeta del sistema
3	Protector de metal posterior	4	Soporte de la E/S
5	Protector de la unidad óptica	6	unidad de disco duro
7	Ventiladores/disipadores del calor	8	Fuente de alimentación
9	Disipador de calor del procesador		

Componentes de la placa base

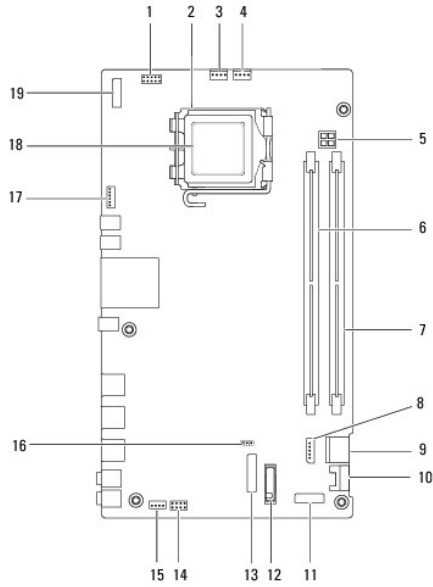

1	Conector de inversor (INV_CN1)	2	Zócalo del procesador
3	Conector de ventilador/disipador del calor (SYSFAN1)	4	Conector de ventilador/disipador del calor (CPUFAN1)
5	Zócalo de alimentación P4 (PWR_CN1)	6	Conector del módulo de memoria (DIMM1)
7	Conector del módulo de memoria (DIMM2)	8	Conector de alimentación SATA (SATAPWR1)
9	Conector de la unidad SATA (SATA1)	10	Conector de la unidad SATA (SATA2)
11	Conector de panel de E/S_2 (RISER2)	12	Zócalo de la batería (BT1)
13	Conector de panel de E/S_1 (RISER1)	14	Conector del interruptor de alimentación (PWRSW1)
15	Conector de altavoces (SPKR1)	16	Puente de CMOS (CMOS1)
17	Conector de cámara (CAM_CN1)	18	Procesador
19	Conector de pantalla (LVDS1)		

[Regresar a la página de contenido](#)

[Regresar a la página de contenido](#)

Manual de servicio de Dell™ Inspiron™ One 19

 **NOTA:** una NOTA indica información importante que le ayuda a conseguir un mejor rendimiento de su equipo.

 **PRECAUCIÓN:** una PRECAUCIÓN indica la posibilidad de daños en el hardware o pérdida de datos, y le explica cómo evitar el problema.

 **ADVERTENCIA:** un AVISO indica el riesgo de daños materiales, lesiones o incluso la muerte.

La información contenida en este documento puede modificarse sin aviso previo.
© 2009 Dell Inc. Todos los derechos reservados.

Queda estrictamente prohibida la reproducción de este material en cualquier forma sin la autorización por escrito de Dell Inc.

Marcas comerciales utilizadas en este texto: *Dell*, el logotipo de *DELL* e *Inspiron* son marcas comerciales de Dell Inc.; *Microsoft*, *Windows*, *Windows Vista* y el logotipo del botón de inicio de *Windows Vista* son marcas comerciales o marcas comerciales registradas de Microsoft Corporation en Estados Unidos o en otros países.

Este documento puede incluir otras marcas y nombres comerciales para referirse a las entidades que son propietarias de los mismos o a sus productos. Dell Inc. renuncia a cualquier interés sobre la propiedad de marcas y nombres comerciales que no sean los suyos.

Septiembre de 2009 Rev. A00

[Regresar a la página de contenido](#)